

Installation luckhållare TBLZ-1-10-09 GOLD/SILVER C, storlek 04-08

1. Användningsområde

Hållare för övre inspektionslucka till GOLD/SILVER C storlek 04-08 monterade vertikalt. Satsen innehåller 2 luckhållare för parvis montering.

2. Funktion

Mekanisk hållare med automatisk spärr för 10 olika öppningsvinklar.

När luckan öppnas helt, frikopplas spärren automatiskt.

Luckan måste stängas helt för att återinkoppla spärrfunktionen. Genom att trycka in spärrarna för hand kan luckan även sänkas ett snäpp i taget.

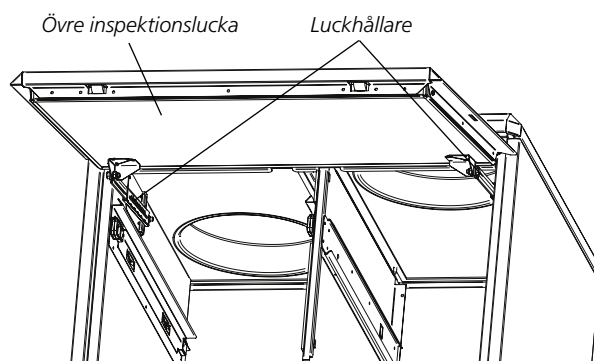

3. Installation

Demontera övre inspektionslucka.

Den inre fästplåten placeras enligt fig. 1. Markera 6 st. hål på aggregatets insida genom att använda den inre fästplåten som mall och borra hål för 4 mm popnit. Montera en skruv M8x20 på den inre fästplåten enl. fig. 3. Popnita fast den inre fästplåten.

Den yttre fästplåten placeras enligt fig. 2. Markera 6 st. hål på inspektionsluckans insida genom att använda den yttre fästplåten som mall och borra hål för 4 mm popnit. Popnita fast den yttre fästplåten.

Montera luckhållararmen till den inre fästplåten enligt fig. 3, dra muttern för hand.

Montera inspektionsluckan på aggregatet, anslut luckhållararmen till yttre fästplåt enligt fig. 3, dra muttern för hand.

Kontrollera funktion. Luckhållaren skall gå lätt utan att glappa. Efterdra eller släpp muttrar efter behov.

