

Installation blandningsdel TBBD GOLD/SILVER C SD

1. Allmänt

Blandningsdel TBBD kan erhållas för GOLD/SILVER C SD storlek 04-80.

Blandningsdelen kan användas när man helt eller delvis vill värma en obemannad lokal med returluft.

Tilluftsaggregat bör förses med luftvärmare el eller vatten.

TBBD innehåller spirorör av T-modell (storlek 000-031 – 000-050) eller rektangulär kanal med tre gejdanslutningar (storlek 060-030 – 180-100).

Erforderligt antal spironipplar (storlek 000-031 – 000-050) respektive gejdskenesatser (060-030 – 180-100) ingår i leverans.

För GOLD-aggregat levereras spjällen alltid med monterade spjällställdon, för SILVER C-aggregat valbart med eller utan monterade spjällställdon. Eventuella spjällställdon har modulerande funktion.

Blandningsdelen kan beställas med två eller tre spjäll beroende på användningsområde, se exempel till höger och nedan.

Cirkulär kanalanslutning

Exempel 1, två spjäll

Blandningsdelen består av två omonterade spjäll, två muffar och ett spirorör av T-modell. Länkarm till gemensam spjällmotor medlevereras.

Exempel 2, tre spjäll

Som exempel 1 + ett omonterat spjäll med egen spjällmotor, två muffar och ett spirorör av T-modell.

Rektangulär kanalanslutning

Exempel 1, två spjäll

Blandningsdelen består av två omonterade spjäll och en rektangulär kanal med tre gejdanslutningar. Länkarm till gemensam spjällmotor medlevereras till storlek 060-030 – 120-050. Spjäll storlek 140-060 – 180-100 har varsin spjällmotor. Blandningsdelen kan monteras för anslutningssida höger eller vänster.

Exempel 2, tre spjäll

Som exempel 1 + ett omonterat spjäll med egen spjällmotor och en rektangulär kanal med tre gejdanslutningar.

Exempel 1 (två spjäll)

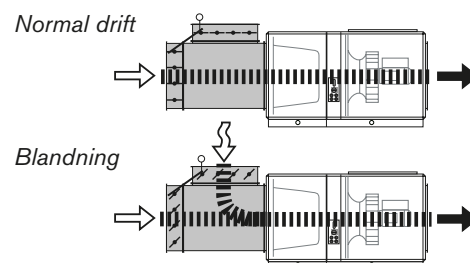

Exempel 2 (tre spjäll)

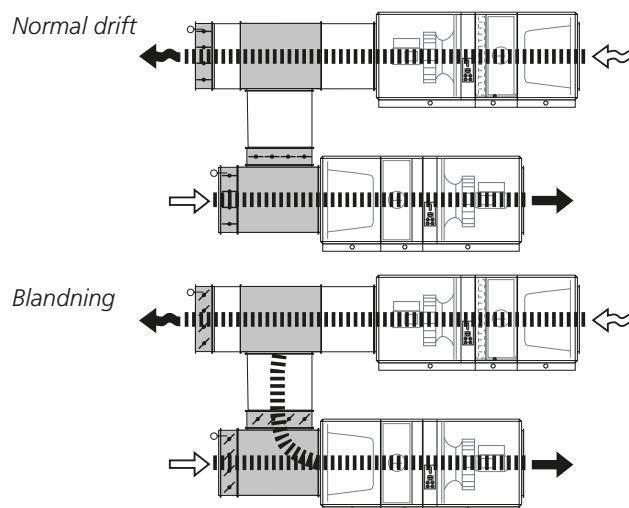

Material levererat från Swegon är gråmarkerat.



2. Montering

1. Blandningsdelen skall monteras så att den är tillgänglig för utbyte och översyn.
2. Blandningsdelen monteras mot aggregat/kanal. Montering sker med spironipplar för storlek 000-031 – 000-050, och gejdskenesatser för storlek 060-030 – 180-100. Spjäll monteras till blandningsdel eller kanal, för varianter, se skiss på föregående, denna och nästa sida.
3. Vid montering av länkarm, se till att det ena spjället är helt öppet och det andra helt stängt för att säkerställa rätt blandningsförhållande. Se till att länkarmens fäste ej slirar på spjällaxeln.
4. Blandningsdel/spjäll skall isoleras enligt gällande normer för ventilationskanaler.

TBBD storlek 000-031 –000-050

Anslutnings sida höger

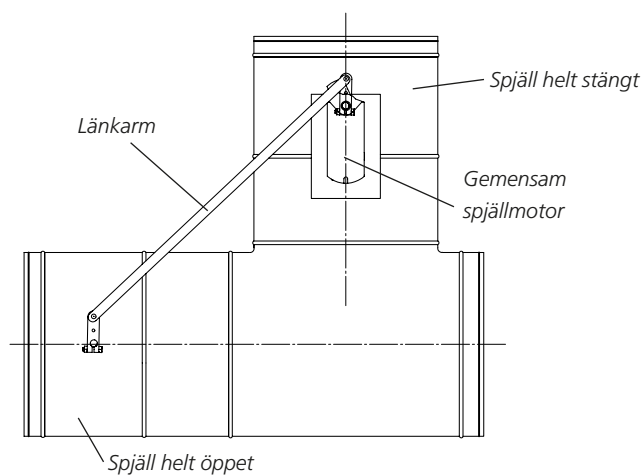

Anslutnings sida vänster

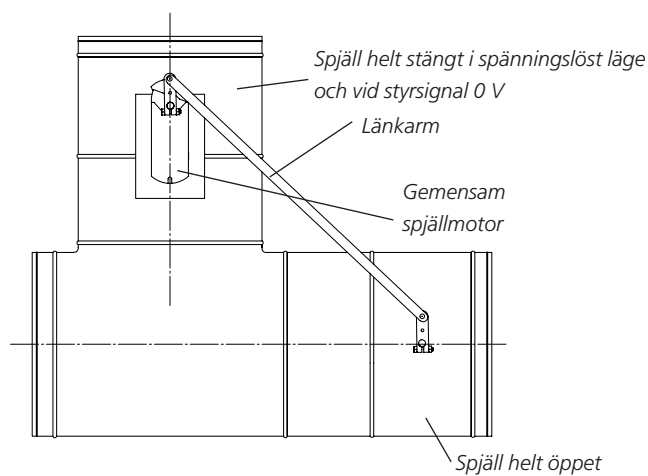

TBBD storlek 060-030 – 120-050

Anslutningsida höger

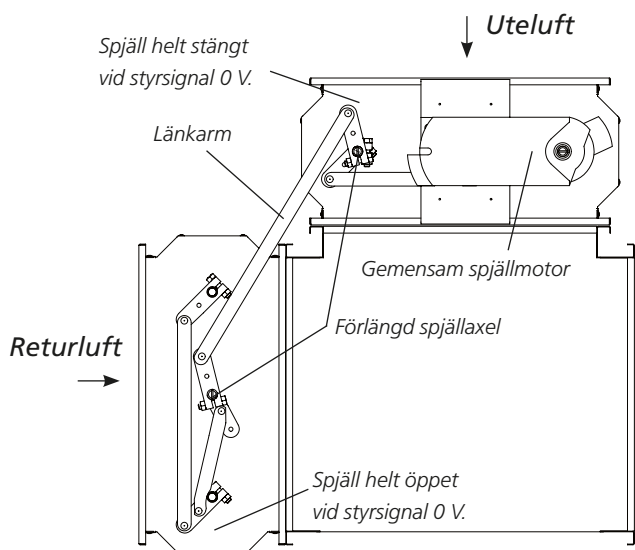

Anslutningsida vänster

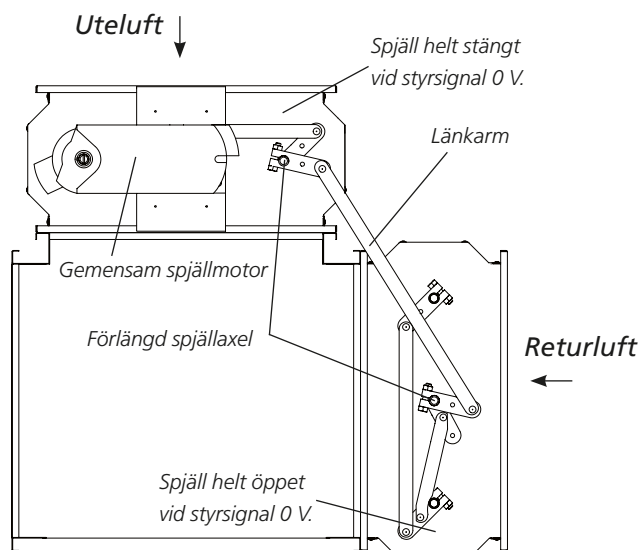

TBBD storlek 140-060 – 180-100

Anslutningsida höger

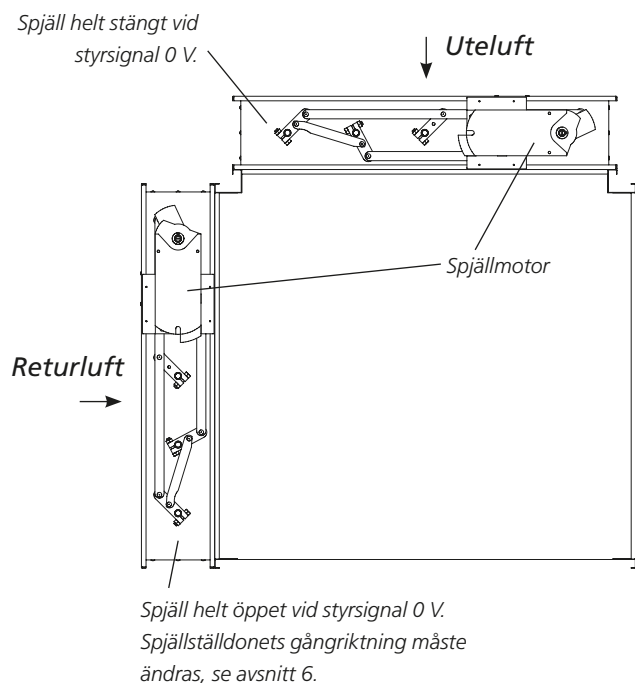

Anslutningsida vänster

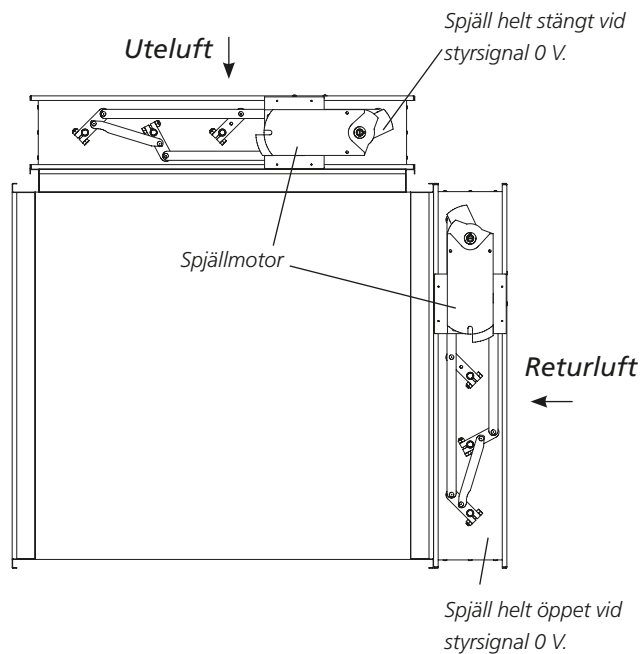

3. Mått

TBBD cirkulär kanalanslutning

Två spjäll

GOLD med standard anslutningsgavel:

TBBD 000-031, motsvarar GOLD storlek 04/05

TBBD 000-040, motsvarar GOLD storlek 07/08

TBBD 000-050, motsvarar GOLD storlek 11/12

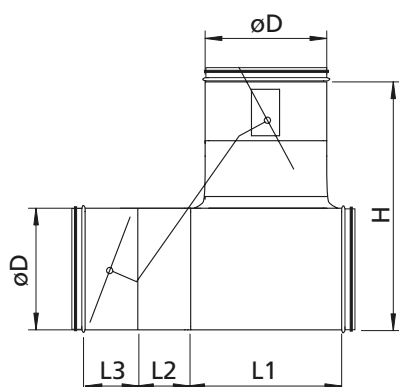

TBBD	L1	L2	L3	H	øD
000-031	363	140	140	620	315
000-040	510	180	210	825	400
000-050	552	180	210	930	500

Tre spjäll

De av Swegon levererade ingående delarnas mått kan utläsas av skisser ovan.

TBBD rektangulär kanalanslutning

Två spjäll

GOLD med standard anslutningsgavel:

TBBD 100-040, motsvarar GOLD storlek 14/20

TBBD 120-050, motsvarar GOLD storlek 25/30

TBBD 140-060, motsvarar GOLD storlek 35/40

TBBD 160-080, motsvarar GOLD storlek 50/60

TBBD 180-100, motsvarar GOLD storlek 70/80

GOLD med anslutningsram full face (tillbehör TBXZ):

TBBD 060-030, motsvarar GOLD storlek 04, 05

TBBD 080-040, motsvarar GOLD storlek 07, 08

TBBD 100-040, motsvarar GOLD, stl. 11, 12

TBBD 120-050, motsvarar GOLD, stl. 14, 20

TBBD 140-060, motsvarar GOLD, stl. 25, 30

TBBD 160-080, motsvarar GOLD, stl. 35, 40

TBBD 180-100, motsvarar GOLD, stl. 50, 60

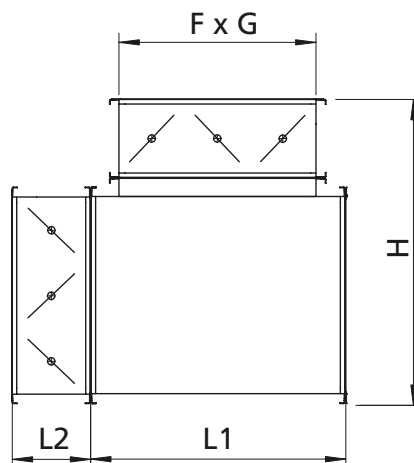

TBBD	L1	L2	H	F x G
060-030	420	220	570	300 x 600
080-040	520	220	670	400 x 800
100-040	520	220	670	400 x 1000
120-050	620	220	770	500 x 1200
140-060	720	220	870	600 x 1400
160-080	920	220	1070	800 x 1600
180-100	1120	220	1270	1000 x 1800

Tre spjäll

De av Swegon levererade ingående delarnas mått kan utläsas av skiss ovan.

4. Elektrisk anslutning

Elektrisk anslutning skall göras av behörig elektriker enligt gällande elföreskrifter.

Spjällmotorn har 0,9 m anslutningskabel 4 x 0,75 mm².

GOLD, version E/F

Spjället stänger vid stoppat aggregat

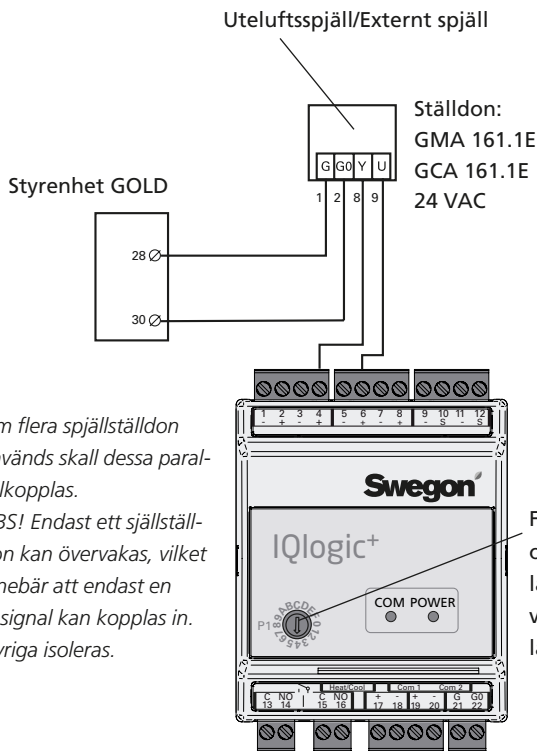

Om flera spjällställdon används skall dessa parallellkopplas.
OBS! Endast ett spjällställdon kan övervakas, vilket innebär att endast en U-signal kan kopplas in. Övriga isoleras.

Funktionsomkopplare skall vara ställd i läge E

Vid normaldrift öppnar och stänger spjället med hjälp av spjällställdonets motordrift (gångtid 90 sekunder).

SILVER C

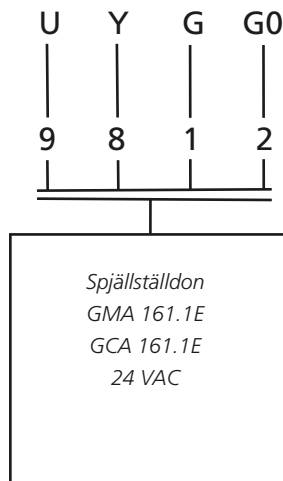

5. Aktivering i handterminal

GOLD SD:

Aktivering av funktionen skall ske i handterminal.

6. Ändring av gångriktning, spjällställdon

1. Lossa spjällaxelns låsning.

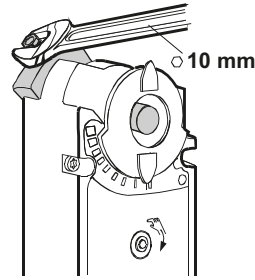

2. Demontera spjällställdonet från spjällaxel. Eventuellt måste även nedre fästet lossas.

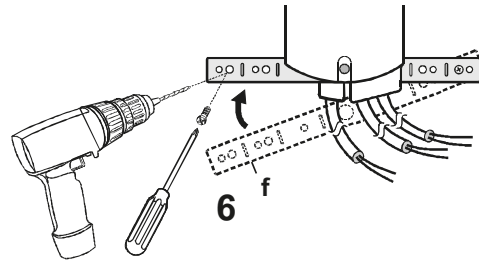

3. Vänd spjällställdonet och montera det med baksidan utåt.
4. Justera spjällblad till helt öppet läge.
5. Dra åt låsningen mot spjällaxel (7-10 Nm).
6. Kontrollera ändlägen med vev eller insexnyckel.

