

Installationsanleitung

Kabeladapter 32611101, GOLD SD

1. Allgemeines

Der Kabeladapter 32611101 wird verwendet, um ein Zuluftgerät und ein Abluftgerät mit einer gemeinsamen Steuereinheit in einem der Geräte miteinander zu verbinden. Das Gerät mit Steuereinheit trägt die Bezeichnung IQnomic auf dem Produktschild.

2. Montage

Im GOLD-Gerät ohne Steuereinheit gibt es einen im Schaltkasten montierten Kabeladapter sowie einen mitgelieferten, unmontierten Kabeladapter.

Der unmontierte Adapter wird auf die gleiche Weise im Schaltkasten am GOLD-Gerät mit Steuereinheit montiert. Siehe Skizzen auf den folgenden Seiten.

3. Elektrischer Anschluss

Das mitgelieferte Bus-Kabel (Artikelnummer 32249801) wird zwischen dem Bus-Kontakt der Steuereinheit und dem Kabeladapter angeschlossen. Siehe Skizzen auf den folgenden Seiten.

Das Kabel zwischen dem Zuluft- und dem Abluftgerät wird von Klemme zu Klemme angeschlossen, das heißt von der Klemme Nr. 1 im Zuluftgerät an die Klemme Nr. 1 im Abluftgerät, siehe Abbildung rechts. Verwenden Sie eine der Aussparung in der länglichen, mit Gummi verkleideten Kabeldurchführung an den Revisionsseiten des Gerätes, um das Kabel in den Schaltkasten zu führen.

Das Kabel zwischen den Geräten gehört nicht zum Lieferumfang.

Es werden paarseitig verdrehte Kabel empfohlen. Ein Kabelpaar wird für 24 V und das andere Kabelpaar für die Bus-Kommunikation verwendet.

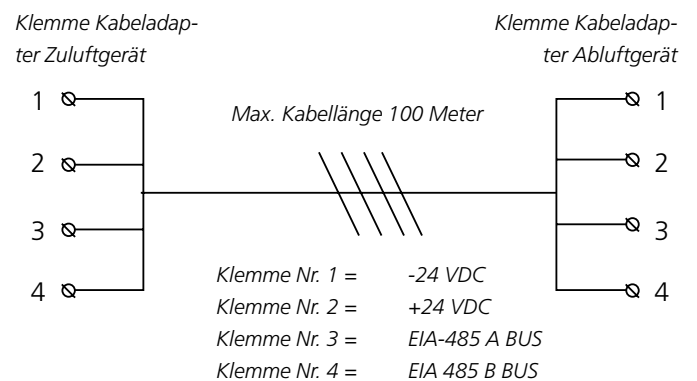
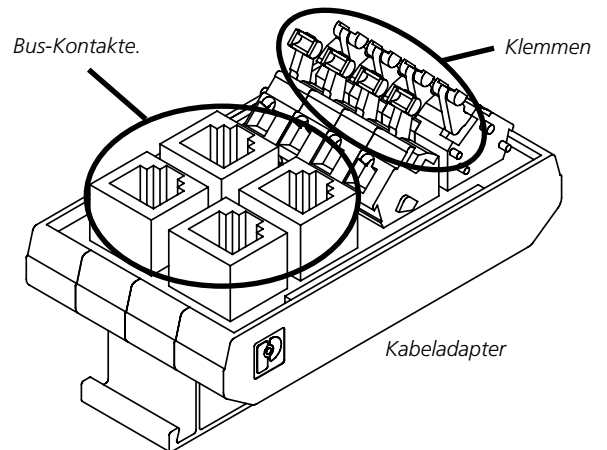

3.1 GOLD SD, Größe 04/05, 08 und 12.

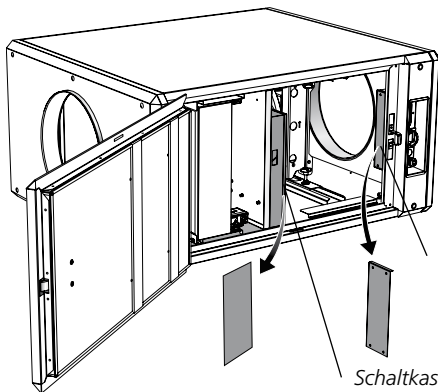

GOLD SD Größe 04/05, 08 und 12 haben zwei Schaltkästen, die hier als Schaltkasten 1 und Schaltkasten 2 bezeichnet werden.

Schaltkasten 2

Schaltkasten 1

3.1.1 GOLD SD, Größe 04/05, 08 Leistungsvariante 1 und Größe 12

GOLD-Gerät mit Steuereinheit

Schaltkasten 1.

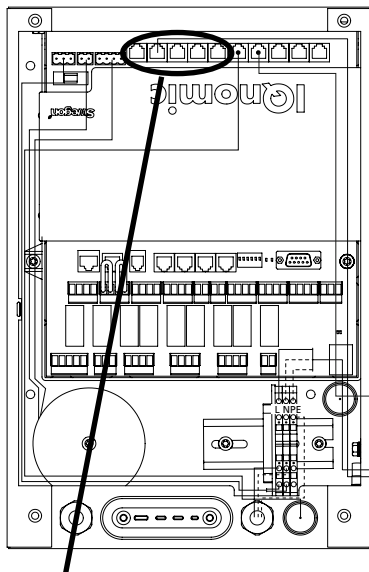

Das mitgelieferte Bus-Kabel wird an einen dieser Bus-Kontakte auf der Steuereinheit und an einen wahl-freien Bus-Kontakt am Kabeladapter angeschlossen.

Schaltkasten 2.

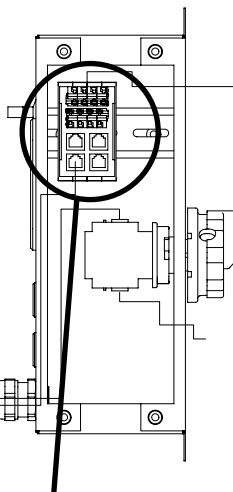

Kabeladapter ist nicht montiert. Der mit dem GOLD-Gerät ohne Steuereinheit mitgelieferte Kabeladapter wird auf entsprechende Weise in diesem Schaltkasten montiert.

GOLD-Gerät ohne Steuereinheit

Schaltkasten 2.

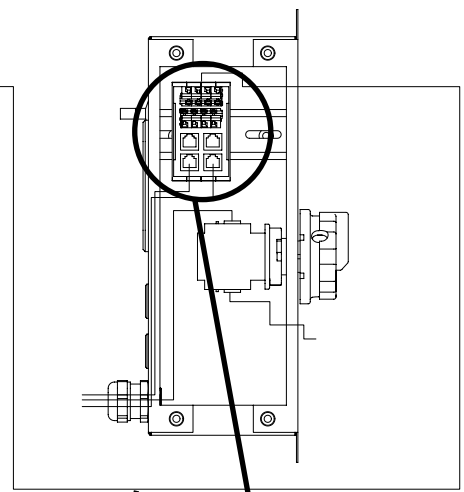

Kabeladapter ist montiert.

ACHTUNG! Wenn Wärmerückgewinnungsregister als Zubehör für Größe 12 gewählt wurden, muss das Buskabel über den Kabeladapter im Schaltkasten der Rohrverbindungseinheit verlegt werden.

3.1.1 GOLD SD, Größe 08 Leistungsvariante 2

GOLD-Gerät mit Steuereinheit

Schaltkasten 1.

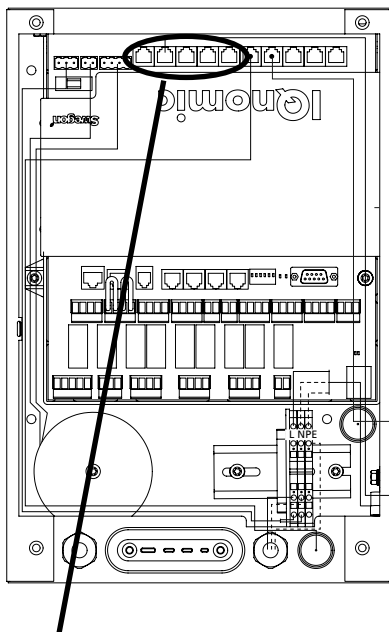

Das mitgelieferte Bus-Kabel wird an einen dieser Bus-Kontakte auf der Steuereinheit und an einen wahl-freien Bus-Kontakt am Kabeladapter angeschlossen.

Schaltkasten 2.

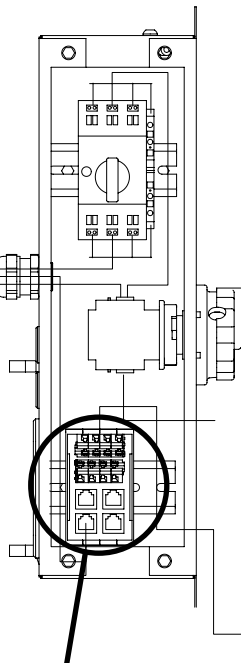

Kabeladapter ist nicht montiert. Der mit dem GOLD-Gerät ohne Steuereinheit mitgelieferte Kabeladapter wird auf entsprechende Weise in diesem Schaltkasten montiert.

GOLD-Gerät ohne Steuereinheit

Schaltkasten 2.

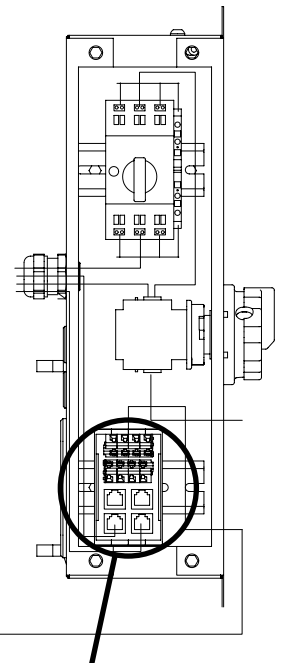

Kabeladapter ist montiert.

3.2 Für GOLD SD, Größe 14-120

GOLD SD, Größe 14-80

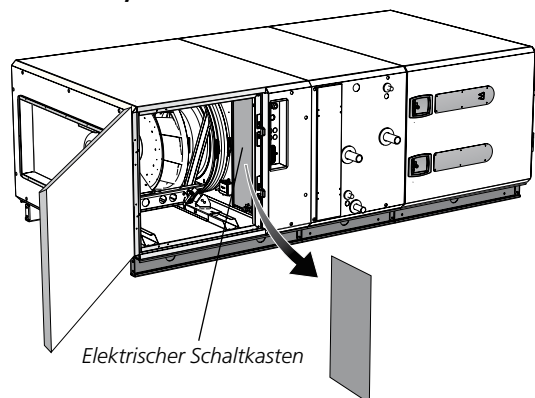

GOLD SD, Größe 100/120

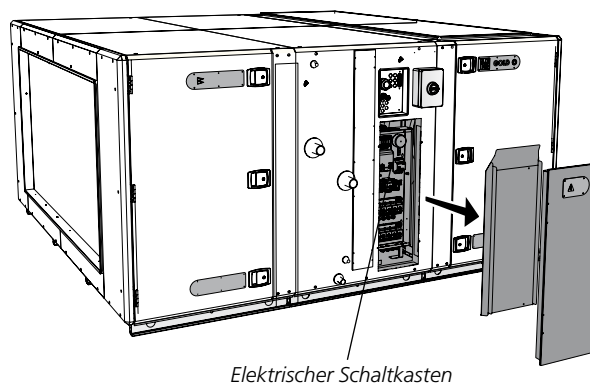

GOLD-Gerät mit Steuereinheit

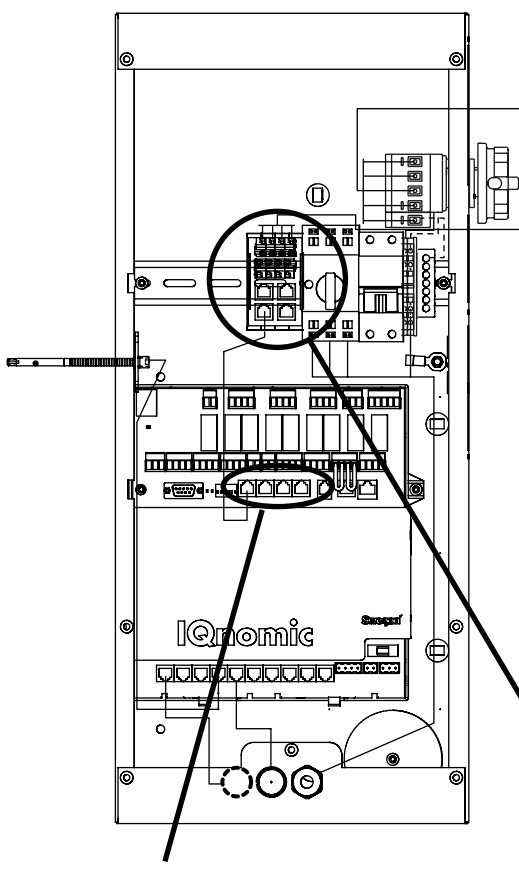

Das mitgelieferte Bus-Kabel wird an einen dieser Bus-Kontakte auf der Steuereinheit und an einen wahl-freien Bus-Kontakt am Kabeladapter angeschlossen.

GOLD-Gerät ohne Steuereinheit

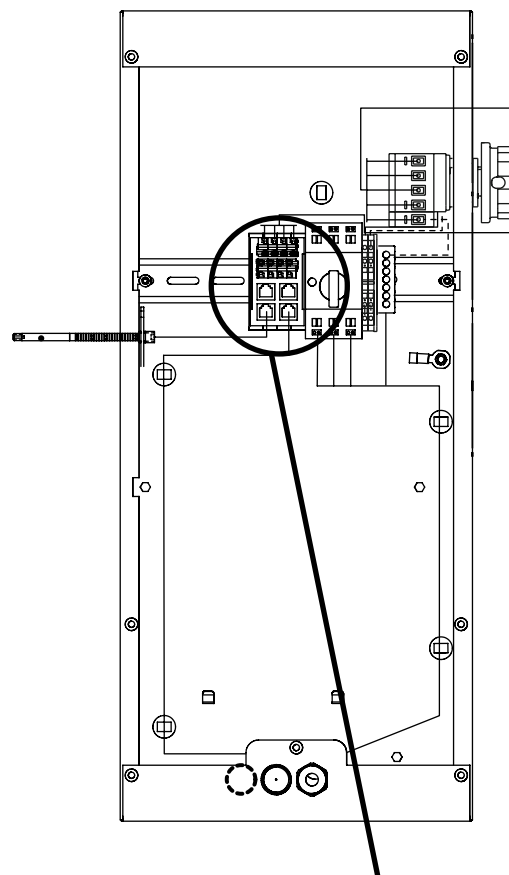

Kabeladapter ist nicht montiert. Der mit dem GOLD-Gerät ohne Steuereinheit mitgelieferte Kabeladapter wird auf entsprechende Weise in diesem Schaltkasten montiert.

Kabeladapter ist montiert.

ACHTUNG! Wenn Wärmerückgewinnungsregister als Zubehör gewählt wurden, muss das Buskabel über den Kabeladapter im Schaltkasten der Rohrverbindungseinheit verlegt werden.