

Justering av lutning, roterande värmeväxlare GOLD, storlek 70-80

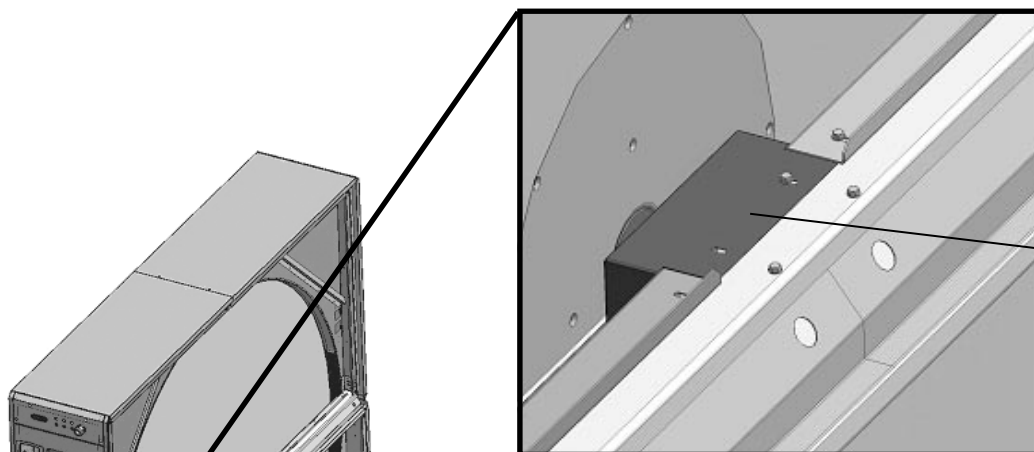

1. Lossa skruvar och demontera axelhållartätning.

Axelållartätning

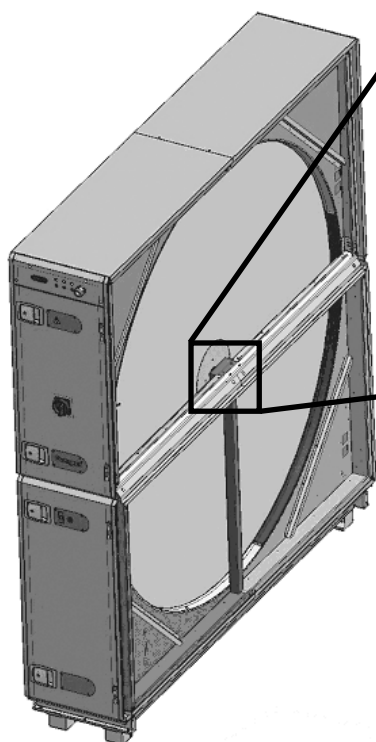

2. Lossa skruvar till axelhållare något (ej helt, axelhållare skall ej demonteras).

Skrudar till axelhållare

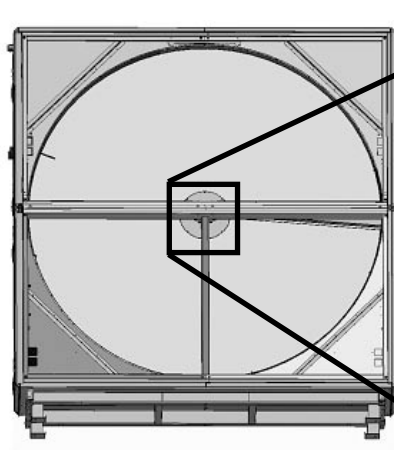
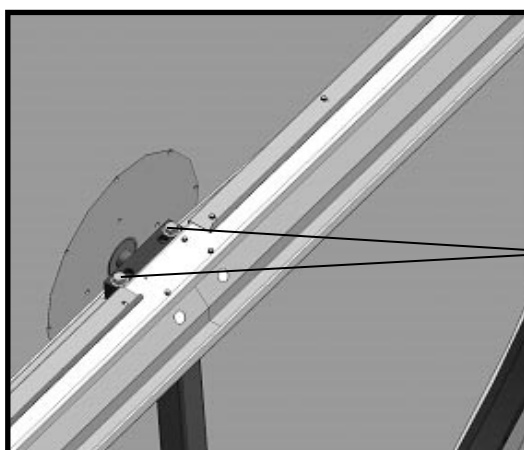

3. Tryck, med hjälp av justerskruvar isär axelfäste och axelhållare.

Axelfäste

Justerskruvar

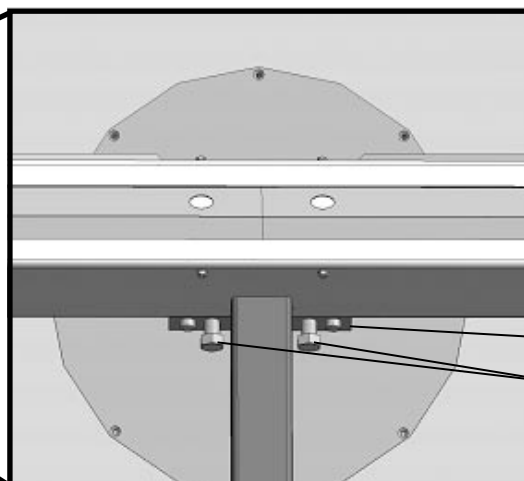

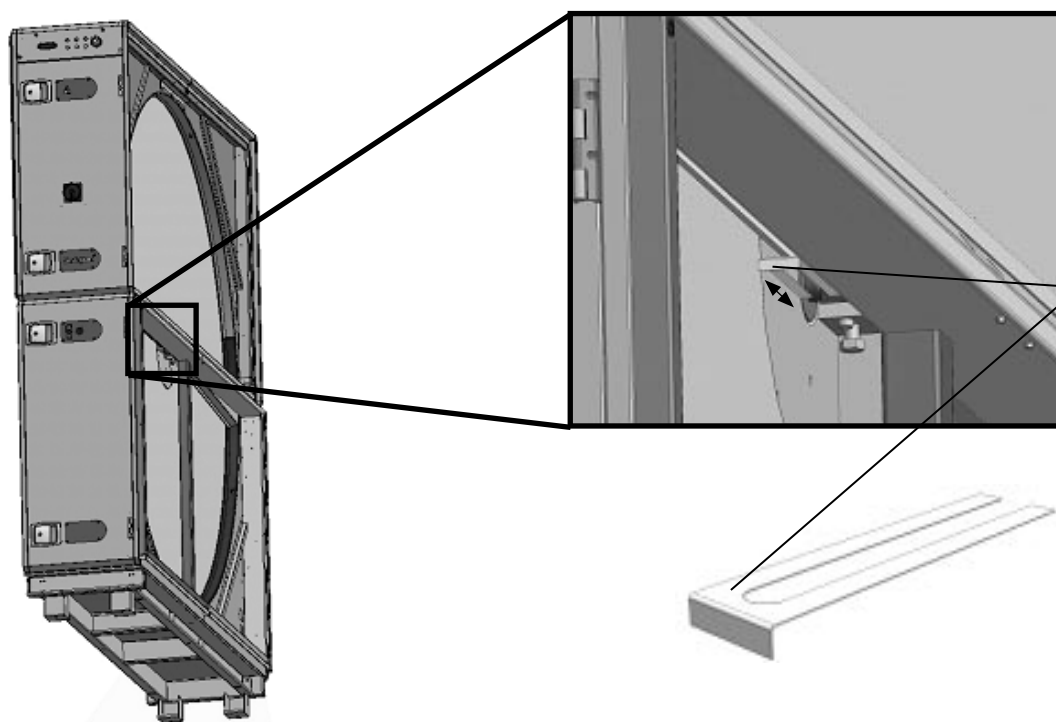

4. För in eller ta ut shimsplåtar för önskad lutning av roterande värmeväxlare (extra shimsplåtar är medlevererade).

Shimsplåt

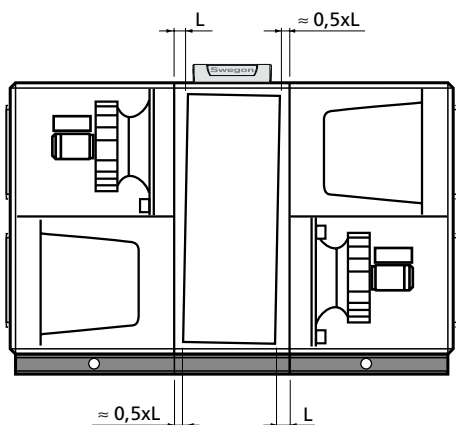

Skissen visar fabriksinställning av rotorns lutning vid fläktplacering 1. Lutningen skall alltid vara mot filter, vilket innebär att för fläktplacering 2 är lutningen åt andra hållet. I fall med höga luftflöden med medföljande höga tryck kan rotorns lutning behöva vara större.

5. OBS!

Vid återmontage släpps justerskruvar och axelhållare pressas mot roterande värmeväxlare innan förbandet dras åt växelvis. Detta för att minimera spelet mellan rördistans och rotor.