

CDK_d/CKP_d

Asennus – Sääto – Hoito

20150101

Lisävarusteet

Liitântälaatikko:

ALS. Valmistettu sinkitystä teräslevystä ja sisältää irrotettavan säätöpellin, kiinteän mittaussyhteen ja vahvapinnoitteista äänenvaimennusmateriaalia, paloluokitus B-s1,d0 normin EN ISO 11925-2 mukaan.

Kehys:

SAR C. Antaa esteettisen ulkonäön, kun hajotinosu on irti katon pinnasta.

Suuntainlevy:

SAV. Sisäänpuhalluksen suuntaukseen.

Asennus

Laitteen kanavaliitântäosa kiinnitetään kanavaan niittaamalla. Hajotinlevy irrotetaan kiertämällä sen "tappeja" kiinnipitäviä jousia ¼ kierrosta (ks. kuva 2). ALS-liitântälaatikon ja laitteen välistä etäisyyttä voidaan pidentää jopa 500 mm:n pituisella tavallisella kierresaumakanavalla ilman, että mittausletkua tai säätönaruja joudutaan pidentämään. Kuva 2.

Sääto yhdistettynä liitântälaatikkoon ALS

Suoritetaan hajotinosu paikalleen asennettuna käyttämällä mittausletkua ja säätönaruja, jotka vedetään ulos ilmaraon läpi. Sääto tehdään hajotinosu asennettuna. Mittausletkut ja säätönarut vedetään ulos suuttimien läpi. Sen jälkeen painemittari liitetään oikeaan mittausletkuun. Tuloilmalle käytetään ALS-liitântälaatikon punaista letkua. Laitteen k-kertoimen avulla voidaan laskea haluttu säätöpaine. Sääto-pelti asetetaan oikeaan asentoon ja pellin naruihin solmitaan solmu merkiksi pellin asennosta, ks. kuva 1.

Mittaustarkkuus ja suoran osan vaatimukset ennen liitântälaatikkoa, katso kuva 2. Suoran osan vaatimukset riippuvat häiriön tyypistä ennen liitântälaatikkoa. Kuvasta 2 nähdään mutka, mittamuutos ja T-haara. Muun tyyppiset häiriöt vaativat vähintään 2xD suoran osan (D = liitântämitta), jotta ilmavirran mittaustarkkuudeksi saadaan ±10 %.

K-kertoimet sisältyvät myös säätöohjeisiin, jotka voidaan hakea kotisivuiltamme internetistä.

Huolto

Hajotin puhdistetaan tarvittaessa haalealla vedellä, johon on lisätty astianpesuainetta. Kanavistoon pääsee tarvitsematta käyttää työkaluja. Hajotinlevy irrotetaan kiertämällä sen "tappeja" kiinnipitäviä jousia ¼ kierrosta. Jos laite on yhdistetty liitântälaatikkoon ALS, jakolevy käännetään sivuun ja säätöyksikkö irrotetaan paikaltaan yhdellä kääntöliikkeellä. Kuva 2.

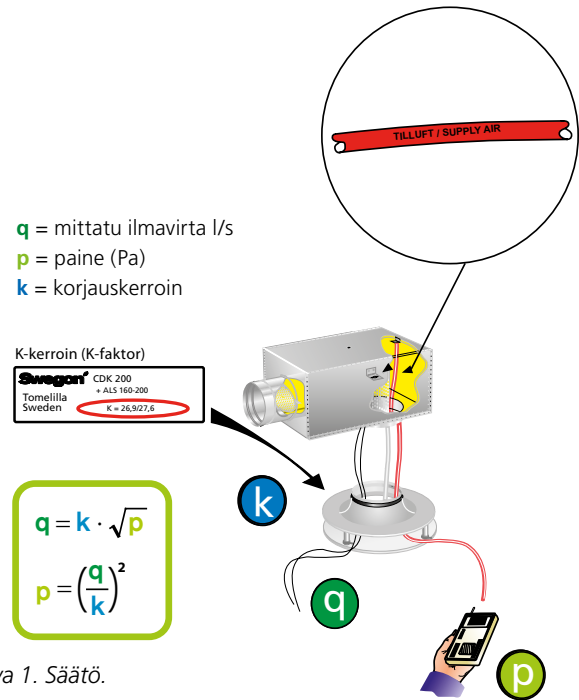

Kuva 1. Sääto.

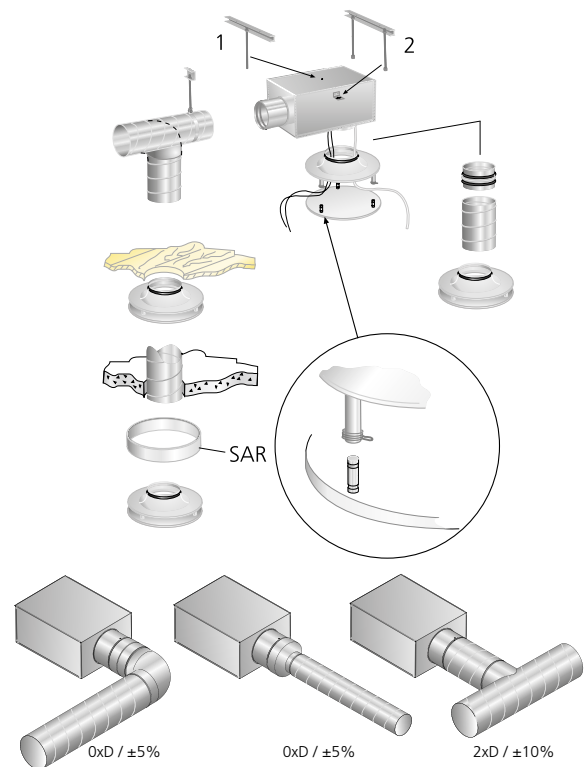

Kuva 2. Asennus.

Mitat ja painot

CDK/CKP

Koko	ØA	Ød	E	ØJ	L	Paino, kg
100	192	99	36/46	125	51	0.6
125	228	124	36/46	160	56	0.8
160	304	159	46/56	215	73	1.3
200	380	199	46/56	280	87	1.8
250	456	249	50/60	350	95	2.5
315	568	314	50/60	450	114	3.7

ØJ = Aukontekomitta

CDK/CKP + ALS

Koko	ØA	B	C	ØD	E
100	192	227	192	79	36/46
125	228	282	217	99	36/46
160	304	342	252	124	46/56
200	380	404	288	159	46/56
250	456	504	332	199	50/60
315	568	622	388	249	50/60

Koko	F	G	H	K	Paino, kg
100	177	107	200	50	1.8
125	202	122	270	80	2.7
160	243	151	315	80	3.5
200	292	183	375	100	4.5
250	340	211	465	115	6.3
315	420	255	575	140	9.3

CL = Keskilinja

Kehys SAR C

Koko	M	ØL
100	40	187
125	40	223
160	65	299
200	65	375
250	100	451
315	100	563

K-kerroin

CDK

ALSd Koko	CDKa tuloilma 360°				Letkun väri
	Koko	Rako 20 mm	Rako 30 mm	Rako 40 mm	
80-100	100	6,8	6,9	–	Punainen
100-125	125	9,8	10,1	–	Punainen
125-160	160	–	16,3	–	Punainen
160-200	200	–	26,9	27,6	Punainen
200-250	250	–	38,5	42,1	Punainen
250-315	315	–	57,6	69,9	Punainen

Mittausletkujen lukumäärä: 1

CKP

ALSd Koko	CKPa tuloilma 360°				Letkun väri
	Koko	Rako 20 mm	Rako 30 mm	Rako 40 mm	
80-100	100	3,8	6,8	–	Punainen
100-125	125	9,9	10,1	–	Punainen
125-160	160	–	16,2	16,5	Punainen
160-200	200	–	27,3	27,9	Punainen
200-250	250	–	39,8	42,2	Punainen
250-315	315	–	60,6	68,7	Punainen

Mittausletkujen lukumäärä: 1

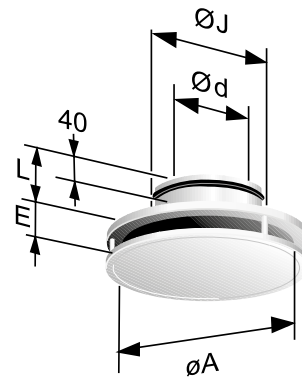

Kuva 3. CDK/CKP.

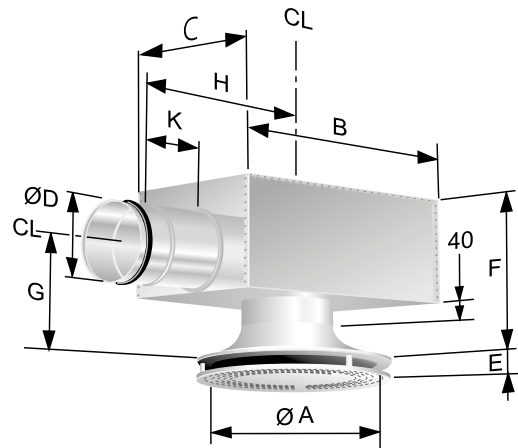

Kuva 4. CDK/CKP + ALS.

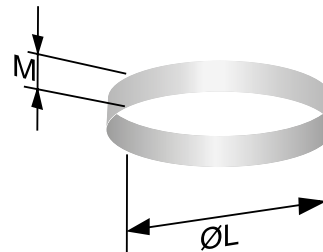

Kuva 5. Kehys SAR C.