

# Swegon **CASA**® Jazz (M) Genius

Asennusohje | Installationsanvisning | Installasjonsveiledning | Installation instruction

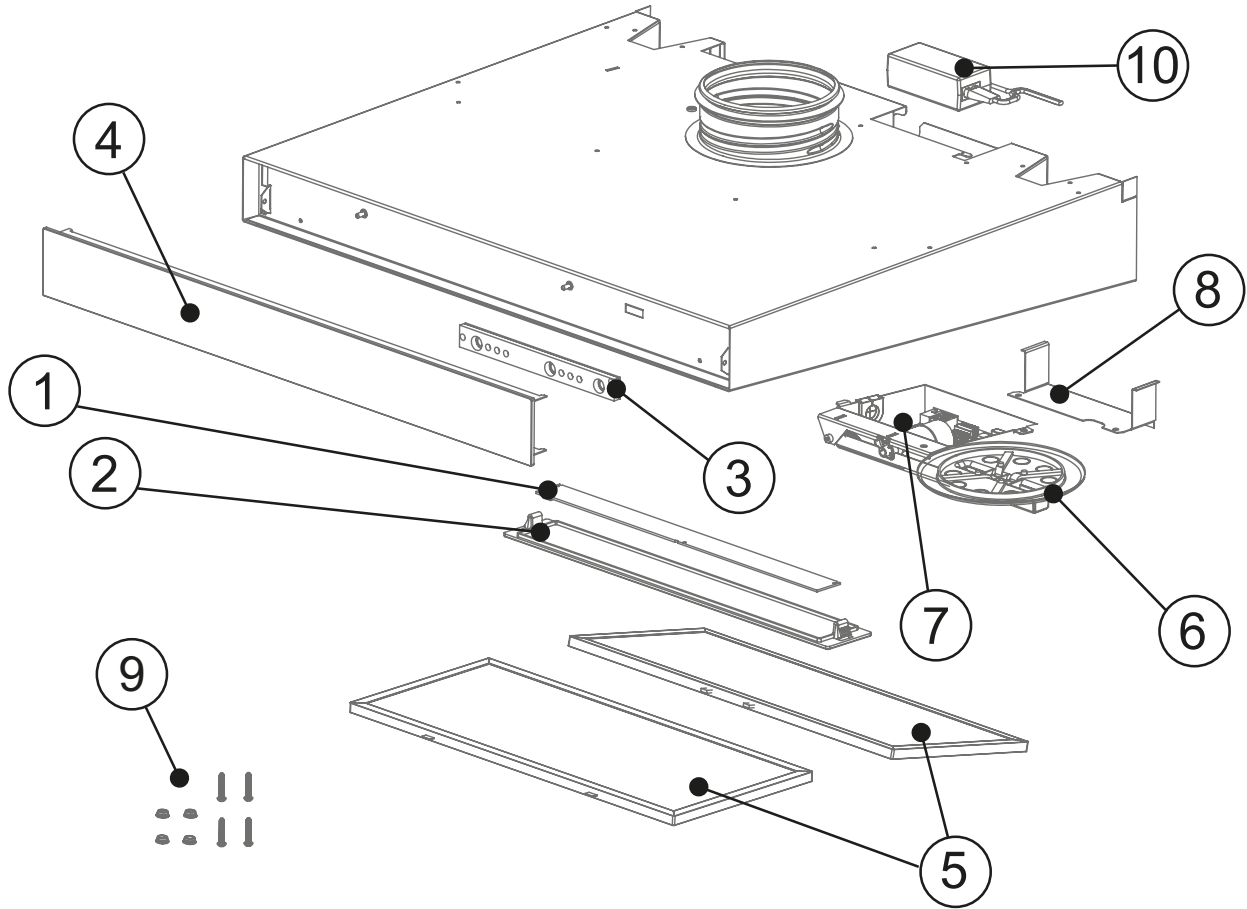

## Osaluettelo

1. LED-paneeli
2. LED-valon suoja
3. Kosketuspaneelin elektroniikka
4. Etupaneeli
5. Rasvasuodatin
6. Sulkuläppä varrella
7. Sähkölaatikko
8. Suojapelti
9. Asennustarvikkeet
10. Teholähde: 24 V, 24 W, 1 A

## Lisävarusteet

- Asennussarja: 613515

## Varaosat

- Rasvasuodatin (1 kpl): 610002
- LED-valon suoja: 613523
- LED-paneeli: 603086

## Liitäntätehot

- Teholähde: 24 V, 24 W, 1 A
- Valaisinteho: 8 W
- Kokonaisteho: 24 W

## Komponentförteckning

1. LED-panel
2. Skydd för LED-belysning
3. Elektronik för pekpanel
4. Frontpanel
5. Fettfilter
6. Avstängningsspjäll med arm
7. Apparatlåda
8. Skyddsplåt
9. Monteringsdetaljer
10. Nätadapter: 24 V, 24 W, 1 A

## Tillbehör

- Monteringsatts: 613515

## Reservdelar

- Fettfilter (1 st.): 610002
- Skydd för LED-belysning: 613523
- LED-panel: 603086

## Anslutningseffekter

- Nätadapter: 24 V, 24 W, 1 A
- Belysningseffekt: 8 W
- Totaleffekt: 24 W

## Komponentliste

1. LED-panel
2. Beskyttelse for LED-belysning
3. Elektronik for pekeskjerm
4. Frontpanel
5. Fettfilter
6. Avstengningsspjeld med arm
7. Apparatboks
8. Beskyttelsesplate
9. Monteringsdetaljer
10. Nettetadapter: 24 V, 24 W, 1 A

## Tilbehør

- Monteringssett: 613515

## Reservdeler

- Fettfilter (1 stk.): 610002
- Beskyttelse for LED-belysning: 613523
- LED-panel: 603086

## Tilkoblingseffekter

- Nettetadapter: 24 V, 24 W, 1 A
- Belysningseffekt: 8 W
- Totaleffekt: 24 W

## List of components

1. LED panel
2. Protection for LED lighting
3. Electronics for touch panel
4. Front panel
5. Grease filter
6. Shut-off damper with arm
7. Control box
8. Guard plate
9. Assembly parts
10. Mains adapter: 24 V, 24 W, 1 A

## Accessories

- Assembly kit: 613515

## Spare parts

- Grease filter (1 pcs.): 610002
- Protection for LED lighting: 613523
- LED panel: 603086

## Connection outputs

- Mains adapter: 24 V, 24 W, 1 A
- Lighting output: 8 W
- Total output: 24 W

Paino: 7,5 kg

Vikt: 7,5 kg

Vekt: 7,5 kg

Weight: 7,5 kg

FI	<p>Tämä dokumentti on tarkoitettu kaikille, jotka osallistuvat Swegon CASA liesikuvun käyttöön tai asennustöihin. Lue tämä käyttöohje, ennen kuin käytät liesikupua. Säilytä ohje myöhemmää käyttöä varten. Mikäli kadotat ohjeen, voit ladata sen nettisivuiltamme.</p> <p>Liesikupua ei ole tarkoitettu lasten (alle 8 v.) tai sellaisten henkilöiden käyttöön, joiden aistit, fyysiset ominaisuudet, henkiset ominaisuudet tai tiedon ja kokemuksen puute rajoittavat laitteen turvallista käyttöä. Nämä henkilöt voivat käyttää laitetta turvallisuudestaan vastaavan henkilön valvonnassa tai ohjeiden mukaisesti.</p> <p>Asennus, säätö ja käyttöönotto tulee suorittaa paikallisten määräysten mukaisesti. Liesikuvun ilmavirtojen säädössä tulee huomioida koko asunnon ilmanvaihto. Keittiön yleispoistoa ei tule tehdä liesikuvun kautta silloin, kun liesikuvun kanava on liitetty ilmanvaihtokoneen erillispoistoyhteeseen. Ilmanvaihtokoneen erillispoisto ohittaa lämmöntalteenoton ja sen käyttö vaikuttaa koneen vuosihyötysuhteeseen. Liesikuvun saa yhdistää vain määräysten mukaiseen hormiin. Kerrostalossa tarvitaan aina taloyhtiön lupa. Noudata mahdollisia viranomaisten tai lieden valmistajan antamia erillisohjeita. Mikäli liesikupu on varustettu Safera-turvatekniikalla, noudata yksikön asennusohjeessa määritellyä turvaetäisyyttä. Riittävän korvausilman tuomisesta huonetilaan on huolehdittava. Erityisesti jos liesikuvun lisäksi käytetään tulisijaa.</p> <p>Takuu on voimassa vain, jos laite on huollettu käyttöohjeen suositusten mukaisesti. Laitteessa on käytettävä aina alkuperäisiä Swegon varaosia ja suodattimia ja ne on vaihdettava manuaalin ohjeiden mukaisesti. Kuluvat osat eivät sisälly takuuseen. <a href="http://swegon.com/casawarranty">swegon.com/casawarranty</a></p> <p>Älä koskaan liekitä ruokia liesikuvun alla.</p>
SE	<p>Detta dokument är avsett för alla som deltar i installationsarbete för eller användning av en Swegon CASA spiskåpa. Läs denna bruksanvisning innan du använder spiskåpan. Spara anvisningen för framtida bruk. Om anvisningen kommer bort, kan du ladda ned en ny från vår webbplats.</p> <p>Spiskåpan är inte avsedd att användas av barn (under 8 år) eller av personer vars sinnen, fysiska eller mentala egenskaper eller brist på kunskap och erfarenhet begränsar säker användning av spiskåpan. Sådana personer kan använda spiskåpan om de står under uppsikt av en person som svarar för deras säkerhet, eller enligt instruktion.</p> <p>Installation, inställning och drifttagning ska genomföras enligt lokala bestämmelser. Vid inställning av spiskåpan luftflöden måste man ta hänsyn till hela bostadens ventilation. Om spiskåpan kanal är ansluten till ventilationsaggregatets separata frånluftskanal, ska kökets allmänventilation inte ske via spiskåpan. Ventilationsaggregatets separata frånluftskanal går förbi värmeåtervinningen och användning av den påverkar aggregatets årsverkningsgrad. Spiskåpan får endast anslutas till en skorsten som överensstämmer med bestämmelserna. I höghus krävs alltid tillstånd av fastighetsbolaget. Beakta separata anvisningar från myndigheterna eller spistillverkaren. Om spiskåpan är utrustad med Safera säkerhetsteknik, följ säkerhetsavståndet som anges i enhetens monteringsanvisning. Se till att tillräckligt mycket ersättningsluft tas in i rumsutrymmet. Detta gäller i synnerhet om det förutom spiskåpan också används en eldstad.</p> <p>Garantin gäller endast under förutsättning att produktens service är utförd enligt rekommendationen i manualen. Aggregatets underhåll skall ske med originalkomponenter samt originalfilter skall ha använts och bytts enligt instruktionen i manualen. Slitdelar ingår ej i garantin. <a href="http://swegon.com/casawarranty">swegon.com/casawarranty</a></p> <p>Flambera aldrig under spiskåpan.</p>
NO	<p>Dette dokumentet henvender seg til alle som er med på å installere eller bruke en Swegon CASA kjøkkenhetten. Les gjennom denne bruksanvisningen før du tar i bruk kjøkkenheten. Ta vare på bruksanvisningen for framtidig bruk. Hvis du skulle miste bruksanvisningen, kan du laste ned en ny fra nettstedet vårt.</p> <p>Kjøkkenheten er ikke beregnet for å bli brukt av barn under åtte år eller av personer med sansmessige, fysiske eller psykiske funksjonshemninger eller av personer med manglete kunnskap og erfaring, som kan være til hinder for sikker bruk av kjøkkenheten. Disse personene kan likevel bruke kjøkkenheten under tilsyn av en person som er ansvarlig for sikkerheten deres, eller ifølge instruksjoner.</p> <p>Montering, innstilling og igangkjøring skal gjennomføres i henhold til lokale bestemmelser. Ved innstilling av kjøkkenhetens luftmengder må du ta hensyn til hele boligens ventilasjon. Hvis kjøkkenhetens kanal er koplet til ventilasjonsaggregatets separate avtrekkskanal, skal kjøkkenetts generelle ventilasjon ikke skje via kjøkkenheten. Ventilasjonsaggregatets separate avtrekkskanal går forbi varmegjenvinningen, og bruk av den påvirker aggregatets årsvirkningsgrad. Kjøkkenheten skal bare kobles til en skorstein som er i henhold til forskriftene. I boligblokker er det alltid påkrevd med tillatelse fra borettslaget eller tilsvarende. Følg spesielle anvisninger fra myndighetene eller komfyrr produsenten. Hvis kjøkkenheten er utstyrt med Safera sikkerhetsteknologi, følg sikkerhetsavstanden spesifisert i enhetens monteringsanvisning. Sørg for at tilstrekkelig mye erstatningsluft slipper inn i romvolumet. Dette er spesielt viktig hvis det i tillegg til kjøkkenheten også finnes et ildsted som brukes.</p> <p>Garantien gjelder kun under forutsetning av at produktets service er utført ifølge anbefalingen i håndboken. Aggregatets vedlikehold skal skje med originalkomponenter, og originalfilter skal ha vært brukt og byttet ifølge instruksjonene i håndboken. Slitedeler inngår ikke i garantien. <a href="http://swegon.com/casawarranty">swegon.com/casawarranty</a></p> <p>Flambering må aldri utføres under kjøkkenheten.</p>
EN	<p>This document is intended for everyone involved in the installation work or use of a Swegon CASA cooker hood. Read this Instructions for Use before you use the cooker hood. Save the Instructions for Use for future use. If you mislay the Instruction for Use, you can download a new copy from our website.</p> <p>The cooker hood is not designed to be used by children (below 8 years old) or by persons whose senses, physical or mental capacity or a lack of knowledge and experience limits safe use of the cooker hood. Such persons may use the cooker hood if supervised by a person who is responsible for their safety, or according to the instructions.</p> <p>Installation, adjustment and commissioning must be carried out in accordance with local directives. The entire ventilation of the residence must be taken into consideration when adjusting the cooker hood's air flow. The general ventilation in the kitchen must not be routed via the cooker hood if the hood's duct is connected to the ventilation unit's separate extract air duct. The ventilation unit's separate extract air duct runs past the heat exchanger and the use of this duct will have an effect on the annual efficiency of the ventilation unit. The cooker hood must only be connected to a chimney that conforms to the regulations. In high-rise blocks the permission of the property company is always required. Follow separate instructions from the local authorities or the cooker manufacturer. If the cooker hood is equipped with Safera safety technology, follow the safety distance specified in the unit's installation instructions. Ensure sufficient replacement air is taken into the room. This applies especially if a fireplace is used as well as a cooker hood.</p> <p>The warranty is applicable only when the service of the unit is performed in accordance with the recommendations in the manual. The unit must be maintained with original components and original filters must have been used and replaced according to the instructions in the manual. Wear parts are not included in the warranty. <a href="http://swegon.com/casawarranty">swegon.com/casawarranty</a></p> <p>Never flambé under the cooker hood!</p>

## 1

FI	<p>Pura kupu pahvilaatikosta ja tarkasta, että se on ehjä. Viallista tuotetta ei saa asentaa eikä ottaa käyttöön.</p> <p>Suojaa liesi asennuksen ajaksi ja käsittele kupua varoen.</p> <p>Jazz asennetaan R2:n tai R3:n alle.</p> <p>Asennus yläkaapiston yhteyteen vaatii lisävarusteena saatavan asennussarjan (613515).</p>
SE	<p>Ta spiskåpan ur kartongen och kontrollera att den inte har några skador. En felaktig produkt får inte installeras och inte tas i bruk.</p> <p>Skydda spisen medan installationen pågår och hantera spiskåpan varsamt.</p> <p>Jazz installeras under R2 eller R3.</p> <p>Installation mellan överskåp kräver en monteringsatts (613515) som finns som tillbehör.</p>
NO	<p>Ta kjøkkenheten ut av kartongen og kontroller at den er fri for skader. Et produkt med feil må ikke installeres og ikke tas i bruk.</p> <p>Beskytt komfyren under monteringen og håndter kjøkkenheten forsiktig.</p> <p>Jazz monteres under R2 eller R3.</p> <p>Montering mellom overskap krever et monteringssett (613515) som fås som tilbehør.</p>
EN	<p>Take the cooker hood out of the carton and check that it is not damaged. A defective product must not be installed and must not be put into operation.</p> <p>Protect the cooker during installation and handle the cooker hood carefully.</p> <p>Jazz is installed below R2 or R3.</p> <p>Installation to the top kitchen cupboard requires the installation kit (613515), which is available as an accessory.</p>

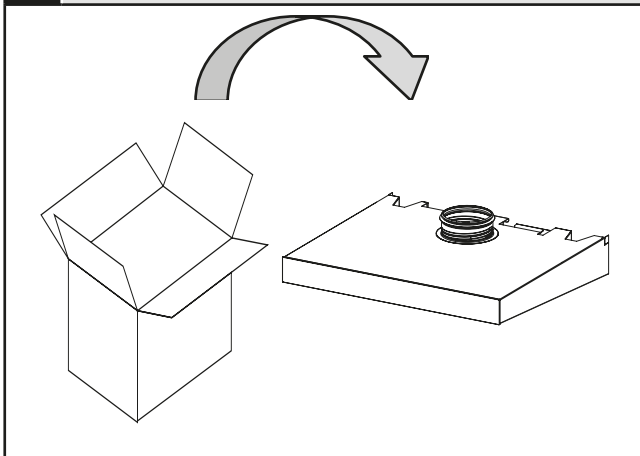

FI	<p>Liesikuvun ja keittotason etäisyys toisistaan tulee olla vähintään:400 mm (suositus 500 mm, sähköliesi) 650 mm (kaasuliesi).</p> <p>Noudata mahdollisia viranomaisten tai lieden valmistajan antamia erillisohjeita. Konsultoi aina paikallisia paloviranomaisia, jos asennat liesikuvun alle 500 mm etäisyydelle liedestä.</p>
SE	<p>Det inbördes avståndet mellan spiskåpan och spisens plan ska vara minst: 400 mm (rekommendation 500 mm, elspis) 650 mm (gasspis).</p> <p>Beakta separata anvisningar från myndigheterna eller spistillverkaren. Konsultera alltid din lokala sotarmästare före installation om det inbördes avståndet mellan spiskåpan och spisen är mindre än 500 mm.</p>
NO	<p>Avstanden mellom kjøkkenheten og komfyren skal være minst: 400 mm (anbefaling 500 mm, elektrisk komfyr) 650 mm (gasskomfyr).</p> <p>Følg spesielle anvisninger fra myndighetene eller komfyrprodusenten. Konsulter alltid din lokale feiermester før installasjon hvis avstanden mellom kjøkkenheten og komfyren er mindre enn 500 mm.</p>
EN	<p>The relative spacing between the cooker hood and the hob level should be at least: 400 mm (recommendation 500 mm, electric cooker) 650 mm (gas hob).</p> <p>Follow separate instructions from the local authorities or the cooker manufacturer. Always consult your local fire consultant prior to installation if the relative space is smaller than 500 mm between the cooker hood and the hob.</p>

## 2a | R2

FI	<p>Valmistele R2 kuvun asennusta varten ilmanvaihtokoneen asennusohjeen mukaisesti.</p> <p>Ruuvaa kuvun asennusruuveja siten, että ne pysyvät paikoillaan kuvussa. Asennuksen helpottamiseksi rasvasuodattimet voi ottaa pois kuvusta.</p>
SE	<p>Förbered R2 enligt ventilationsaggregatets monteringsanvisning för installation av spiskåpan.</p> <p>Skruva i kåpans monteringskruvar så mycket att de hålls kvar på sina platser i kåpan. För att underlätta installation kan fettfiltren tas ur kåpan.</p>
NO	<p>Klargjør R2 i henhold til ventilasjonsaggregatets monteringsanvisning for montering av kjøkkenheten.</p> <p>Skru inn hettens monteringskruer så mye at de holder seg på plass i hetten. For å gjøre installasjonen enklere kan fettfiltrene tas ut av kjøkkenheten.</p>
EN	<p>Prepare R2 according to the ventilation unit's installation instructions for the installation of the cooker hood.</p> <p>Screw in the hood's mounting screws enough to hold them in place at their locations in the hood. The grease filters can be removed from the hood to facilitate installation.</p>

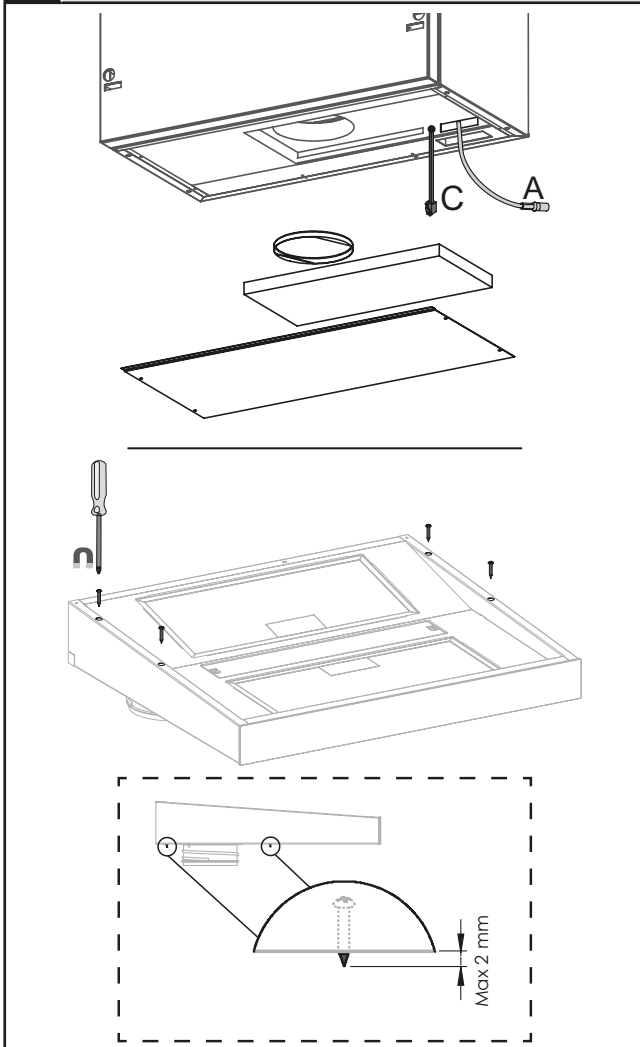

## 2b | R3

FI	<p>Valmistele R3 kuvun asennusta varten ilmanvaihtokoneen asennusohjeen mukaisesti.</p> <p>Ruuvaa kuvun asennusruuveja siten, että ne pysyvät paikoillaan kuvussa. Asennuksen helpottamiseksi rasvasuodattimet voi ottaa pois kuvusta.</p>
SE	<p>Förbered R3 enligt ventilationsaggregatets monteringsanvisning för installation av spiskåpan.</p> <p>Skruva i kåpans monteringskruvar så mycket att de hålls kvar på sina platser i kåpan. För att underlätta installation kan fettfiltren tas ur kåpan.</p>
NO	<p>Klargjør R3 i henhold til ventilasjonsaggregatets monteringsanvisning for montering av kjøkkenheten.</p> <p>Skru inn hettens monteringskruer så mye at de holder seg på plass i hetten. For å gjøre installasjonen enklere kan fettfiltrene tas ut av kjøkkenheten.</p>
EN	<p>Prepare R3 according to the ventilation unit's installation instructions for the installation of the cooker hood.</p> <p>Screw in the hood's mounting screws enough to hold them in place at their locations in the hood. The grease filters can be removed from the hood to facilitate installation.</p>

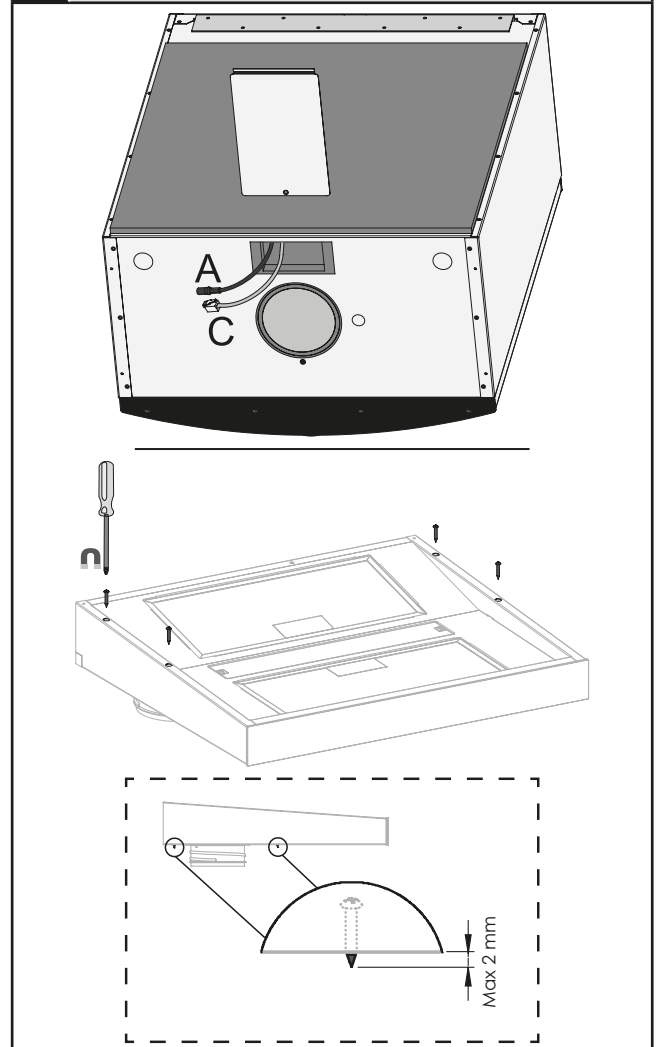

### 3

FI Kytke syöttöjohto **(A)** liesikuvun muuntajaan **(B)**. Kytke muuntajan johto liesikuvun power-liittimeen. Liitä ilmanvaihtokoneelta tuleva modulaarikaapeli **(C)** kuvun control-liittimeen.

SE Anslut matningskabeln **(A)** till spiskåpens transformator **(B)**. Anslut transformatorns kabel till spiskåpens power-uttag. Anslut modularkabeln **(C)** från ventilationsaggregatet till spiskåpens control-uttag.

NO Koble matekabelen **(A)** til kjøkkenhettens transformator **(B)**. Koble transformatorens kabel til kjøkkenhettens power-uttak. Koble til modulærkabelen **(C)** fra ventilasjonsaggregatet til kjøkkenhettens control-uttak.

EN Connect the power supply cable **(A)** to the cooker hood's transformer **(B)**. Connect the transformer's cable to the cooker hood's power outlet. Connect the modular cable **(C)** from the ventilation unit to the cooker hood's control outlet.

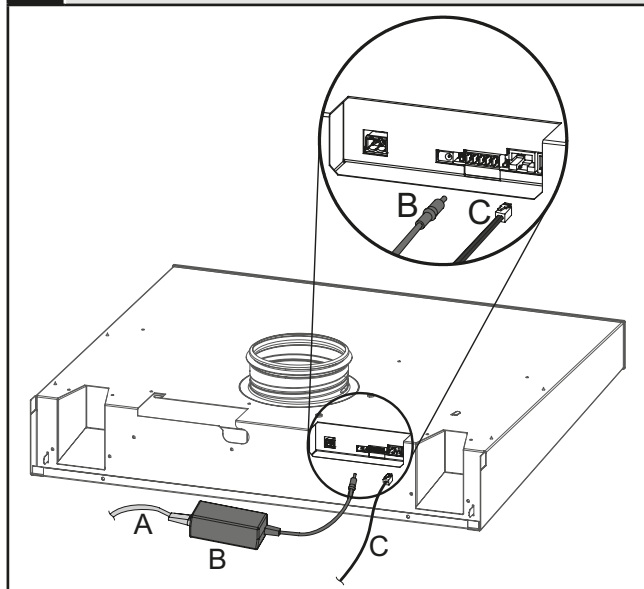

### 4

FI Pujota muuntaja sille varattuun koteloon.

SE Träd in transformatorn i det avsedda facket.

NO Sett på plass transformatoren.

EN Fit the transformer into the intended compartment.

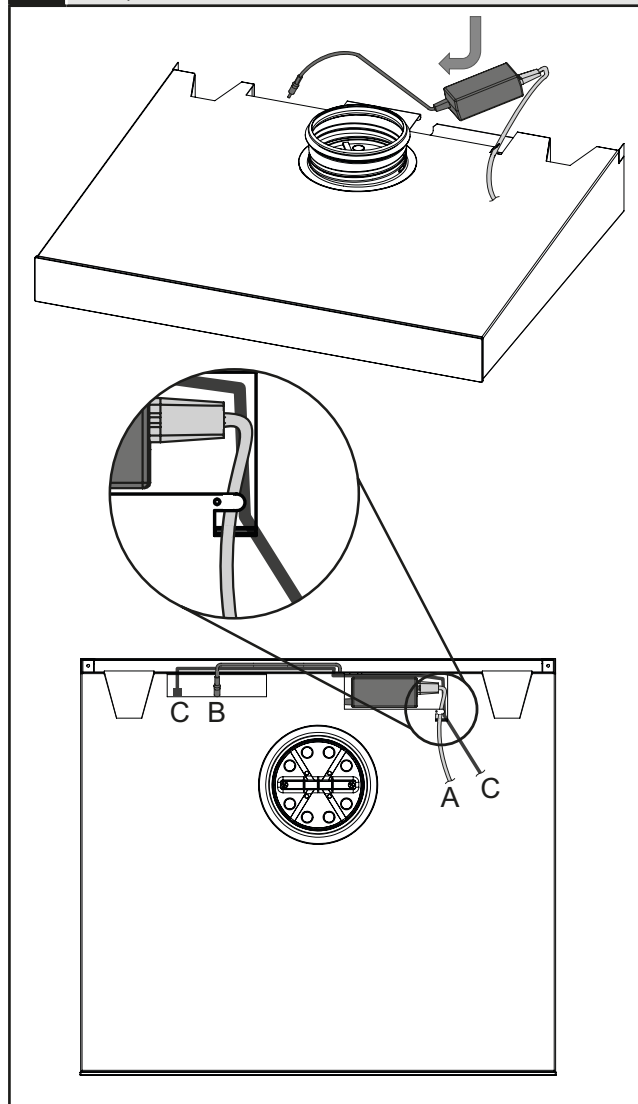

**5**

**FI** Nosta kupu vasten ilmanvaihtokoneen pohjaa. Varo, ettei johtoja jää kuvun ja IV-koneen väliin. Kiinnitä liesikupu IV-koneeseen ja asenna peite-  
tulpat ruuvireikiin.

**SE** Lyft kåpan mot botten av ventilationsaggregatet. Se upp så att kablarna inte kläms mellan kåpan och ventilationsaggregatet. Skruva fast spiskåpan i ventilationsaggregatet och sätt i täckpluggar i skruvhålen.

**NO** Løft hetten mot bunnen av ventilasjonsaggre-  
gatet. Pass på at ingen kabler klemmes mellom hetten og ventilasjonsaggregatet. Skru fast kjøkkenheten i ventilasjonsaggregatet og sett dekkplugger i skru hullene.

**EN** Lift the hood against the bottom of the ventila-  
tion unit. Make sure the cables are not pinched between the hood and the ventilation unit. Fasten the cooker hood to the ventilation unit and insert cover plugs in the screw holes.

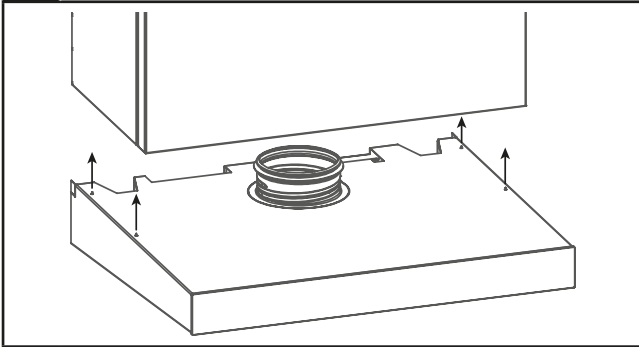

## HUOM! | OBS! | OBS! | NOTE!

**FI** Ruuvaa ennen kuvun asennusta asennusruuveja siten, että ne pysyvät paikallaan kuvussa.

**SE** Innan kåpan installeras, skruva in monteringskruvarna så mycket att de hålls kvar på sina platser i kåpan.

**NO** Før kjøkkenheten installeres, skru inn monteringskruene så mye at de sitter på plass i hetten.

**EN** Prior to installing the hood, screw in the mounting screws enough to hold them in place in the hood.

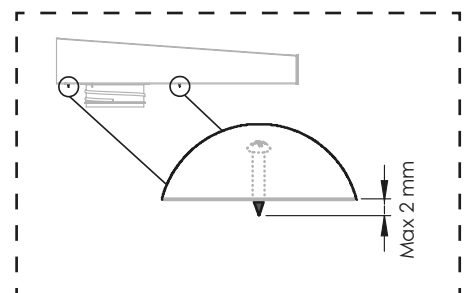
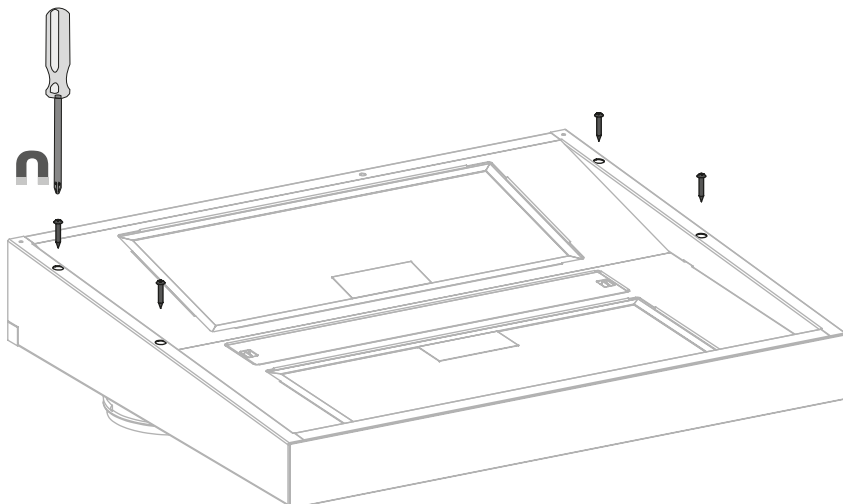



## 6

- FI** Perusilmavirran säätö tehdään (läppä kiinni) avaamalla läpässä olevia reikiä. Ilmavirta saadaan mittaamalla liesikuvun sisällä olevasta säätöläpästä paine-ero (dP (Pa)) ja lukemalla kuvaajasta säätöasentoa vastaava ilmavirta. Paine mitataan säätöläpän varren vieressä olevasta reiästä seuraavan kuvan mukaisesti. Ilmavirran mittaamista varten kuvun varustepussissa on reiällinen läpivientikumi. Tehostusilmavirran mittaus suoritetaan myös läpän reiän kautta. Mittauksen jälkeen reikä voidaan sulkea toimituksessa mukana olevien lisätulppien avulla.
- SE** Inställningen av grundluftflödet görs (spjället stängt) genom att man öppnar befintliga hål i spjället. Luftflödet erhålls genom att mäta tryckdifferensen (dP (Pa)) över reglerspjället inuti spiskåpan och sedan avläsa det luftflöde som motsvarar reglerläget. Trycket mäts i hålet bredvid reglerspjällets arm enligt den nästa bilden. I spiskåpan tillbehörspåse finns en hålförsedd gummigenomföring för mätning av luftflödet. Även mätningen av luftflödet vid forcerad ventilation sker via hålet i spjället. Efter mätningen kan hålet förslutas med de extrapluggar som medföljer leveransen.
- NO** Innstilling av grunnluftmengden gjøres (med spjeldet stengt) ved å åpne hullene som finnes i spjeldet. Luftmengden finnes ved å måle trykkdifferansen (dP (Pa)) over reguleringsspjeldet inne i kjøkkenhetten og deretter avlese den luftstrømmen som tilsvarer reguleringsstillingen. Trykket måles i hullet ved siden av reguleringsspjeldets arm, som vist på bildet øverst til høyre. I kjøkkenhettens tilbehørspose finnes det en gummigjennomføring med hull for måling av luftmengden. Også målingen av luftmengden ved forsert ventilasjon skjer via hullet i spjeldet. Etter målingen kan hullet tettes med de medfølgende ekstrapluggene.
- EN** The basic air flow setting is made (damper closed) by opening the existing hole in the damper. The air flow is obtained by measuring the pressure differential (dP (Pa)) across the control damper inside the cooker hood and then reading the air flow that corresponds to the control position. Measure the pressure in the hole next to the control damper arm as shown in the diagram to the right. There is a rubber bushing with a hole to read the air flow in the cooker hood's accessory bag. The measurement of the air flow for boosted ventilation is also performed via the hole in the damper. After measurement, the hole can be blanked off with the extra plugs included in the delivery.

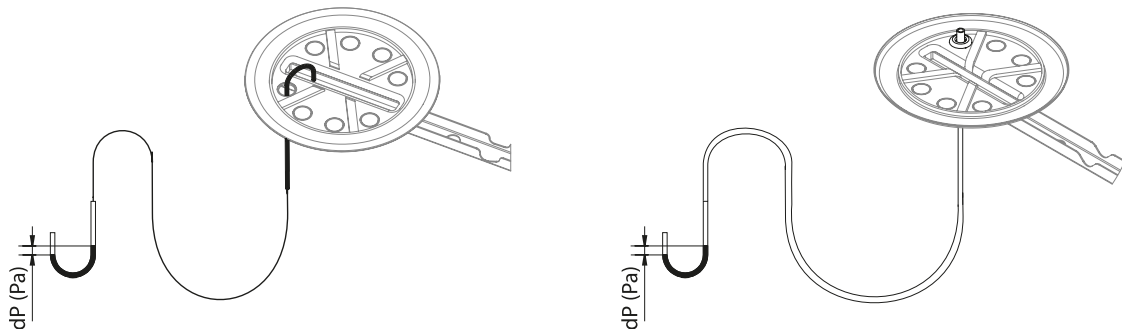

## Control curves

### Basic ventilation

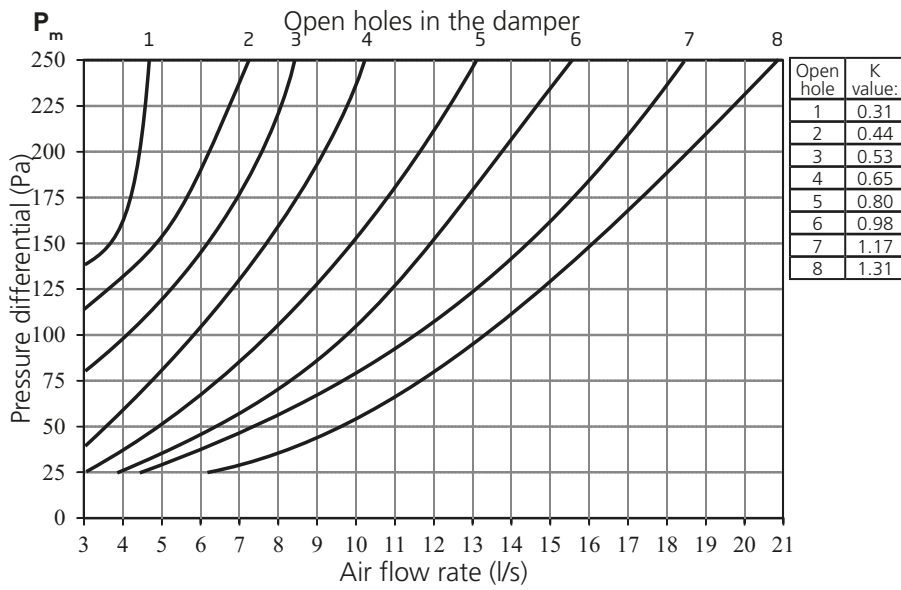

### Boosted ventilation

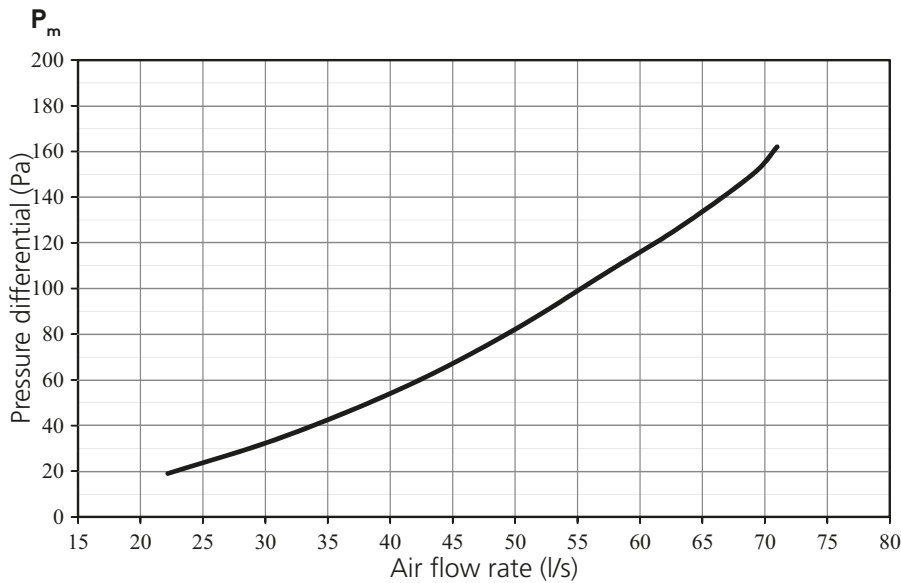

$P_m$  = mitattava paine

$P_m$  = uppmätt tryck

$P_m$  = målt trykk

$P_m$  = measured pressure

Mittatiedot | Måttuppgifter | Målupplysningar | Dimensions

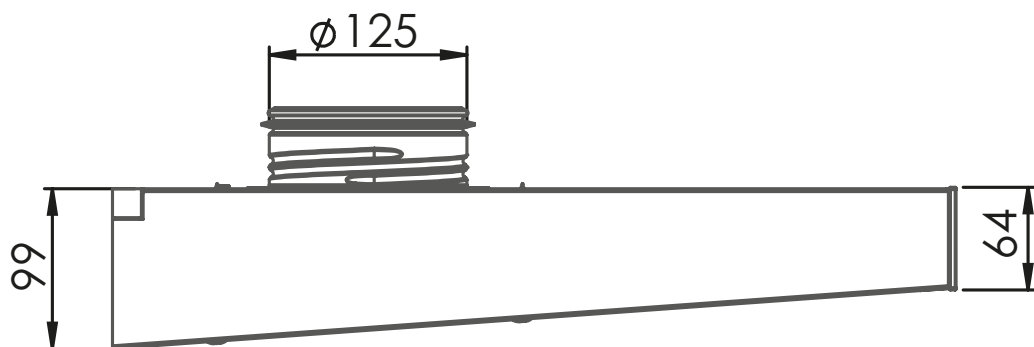
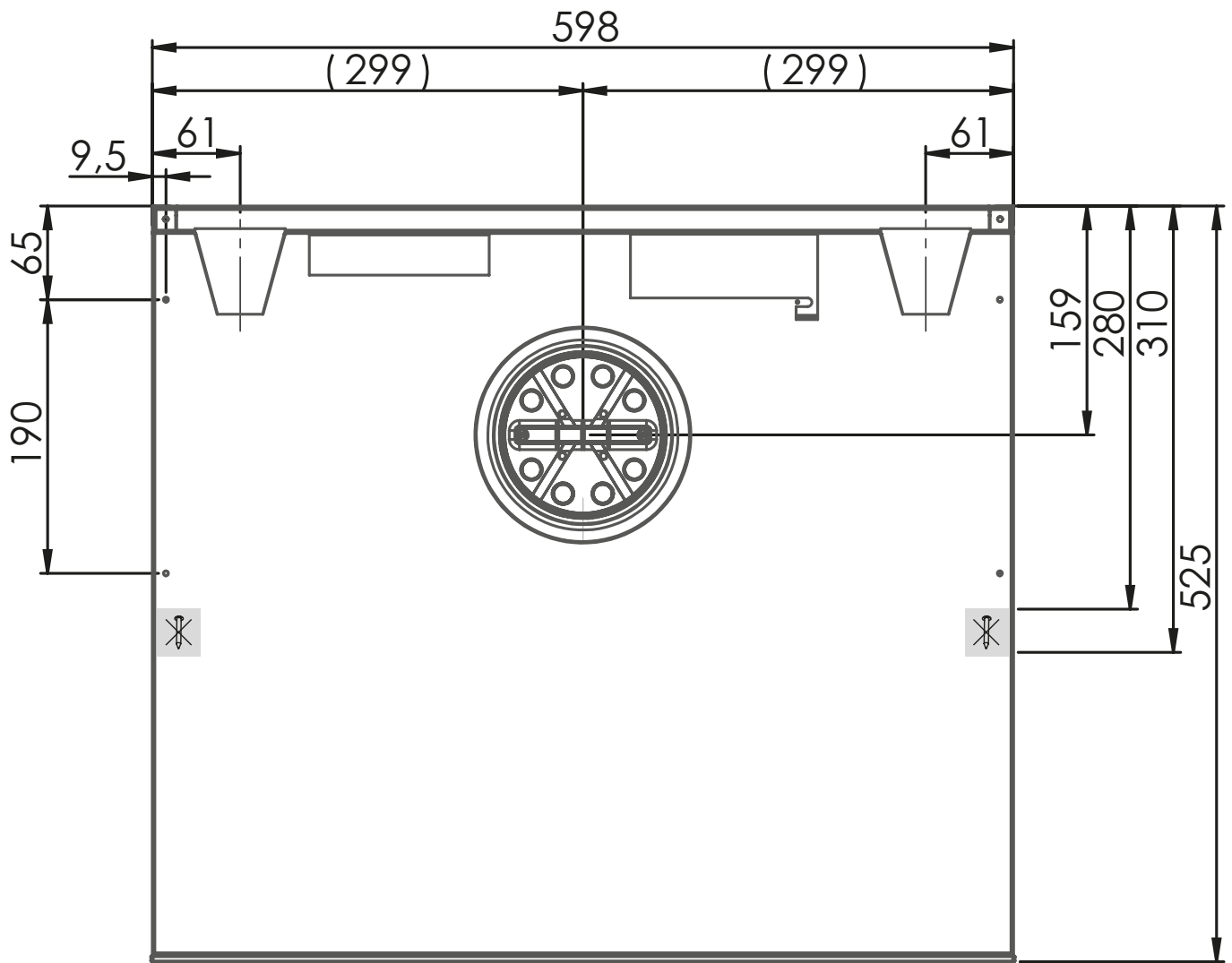

Kuvun asennus erilleen ilmanvaihtokoneesta

Montering av kåpan separat från ventilationsaggregatet

Montering av hetten separat fra ventilasjonsaggregatet

Installation of the cooker hood separate from the ventilation unit

FI	<b>Asennus kaapiston alle.</b> Ruuvaa kupu kiinni kaapiston runkoon ja asenna peitetulpat ruuvireikiin. Varmista, että kupu tulee vaakasuoraan.
SE	<b>Installation under köksskåp.</b> Skruva fast spiskåpan i skåpstommen och sätt i täckpluggar i skruvhålen. Se till att spiskåpan placeras vågrätt.
NO	<b>Montering under overskap.</b> Skru fast kjøkkenheten i overskapet og sett dekkplugger i skru hullene. Sørg for å plassere kjøkkenheten vannrett.
EN	<b>Installation under a kitchen cupboard.</b> Fasten the cooker hood to the body of the cupboard and insert cover plugs in the screw holes. Be sure to position the cooker hood horizontally.

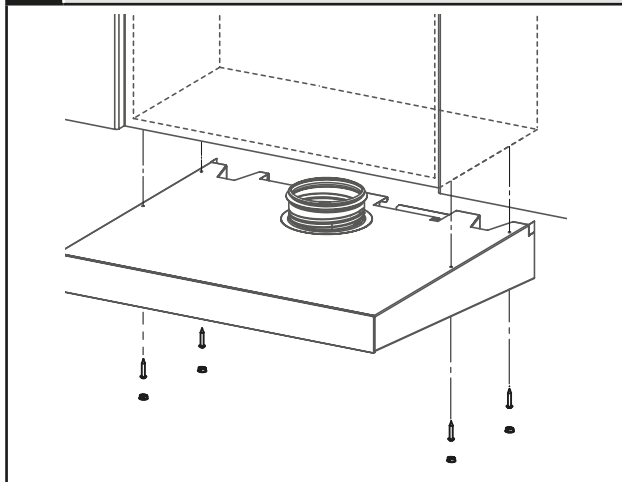

## 613515 Lisävaruste | Tillbehör Tilbehør | Accessory

FI	<b>Asennus kaapiston yhteyteen.</b> Kiinnitä lisävarusteena saatavaan asennussarjaan sisältyvät neljä kulmarautaa kuvun päälle kuvan mukaisesti. Valitse kuvun sivuille tulevien kulmarautojen sijainti keittiön sivukaapit ja maustekaappi huomioon ottaen.
SE	<b>Installation mellan skåp.</b> Monteringssatsen, som finns som tillbehör, innehåller fyra vinkeljärn. Skruva fast vinkeljärnen ovanpå kåpan enligt bilden. Välj placeringar för kantjärnen vid spiskåpans sidor, på lämpliga platser med hänsyn till kryddhyllan och köksskåpen på båda sidorna.
NO	<b>Montering mellom skap.</b> Monteringssettet, som fås som tilbehør, inneholder fire beslag. Skru fast beslagene oppå hetten ifølge bildet. Plasser beslagene på kanten av kjøkkenheten. Ta hensyn til krydderhyllens og kjøkkenskapes plassering på begge sider.
EN	<b>Installation between cupboards.</b> The installation kit, which is available as an accessory, contains four brackets. Screw the brackets above the hood as illustrated. Select the placement of the edge pieces on the sides of the cooker hood, positioning them appropriately with regard to the spice rack and the kitchen cupboards.

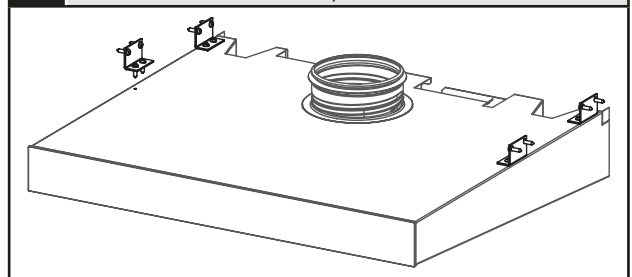

FI	Kytke ilmanvaihtoputki poistokanavasta liesikuvun lähtökaulukseen. Kanavan tulee olla tuettu, eikä se saa painaa kupua. Varmista kuvun sisältä työntämällä, että kuvun kanavayhde ei jää kantamaan.
SE	Anslut fastighetens frånluftsanslutning med en plåtkanal till spiskåpan. Kanalen ska vara uppstött och får inte tynga spiskåpan. Kontrollera att spiskåpans kanalanslutning ligger helt inne i ventilationsröret.
NO	Koble til ventilasjonsrøret fra utløpskanalen på kjøkkenhettens utgangskrage. Kanalen skal støttes opp og må ikke tyngte kjøkkenheten. Kontroller at kanalens kanalforbindelse er helt inne i ventilasjonskanalen.
EN	Connect the ventilation duct from the outlet duct to the outlet collar on the cooker hood. The duct must be supported and not weigh down the cooker hood. Ensure by pushing from inside of the unit, that cooker hoods outlet collar is completely in the ventilation duct.

*Huom. Ohjeen piirustukset/kuvat eivät vastaa välttämättä kaikkia tuotemalleja.*

*Obs. Ritningarna/bilderna i bruksanvisningen överensstämmer inte med alla produktmodeller.*

*Merk. Tegningene/bildene i bruksanvisningen samsvarer ikke nødvendigvis med alle produktmodeller.*

*Note. The drawings/images in the instructions do not necessarily correspond to all product models.*