

GOLD

Unidad de tratamiento de aire

Instrucciones de funcionamiento y mantenimiento

GOLD PX versión G



Índice

1. Instrucciones de seguridad.....	3
1.1 Seccionador de seguridad/interruptor principal.....	3
1.2 Riesgos	3
1.3 Elementos de protección	3
2. Cuestiones generales.....	4
2.1 Manejo de la unidad de tratamiento de aire antes de la puesta en marcha	4
2.2 Ámbito de aplicación	4
2.3 Diseño mecánico.....	4
2.4 Sistema de control.....	4
2.5 Documentación medioambiental.....	4
2.6 Componentes de las unidades de tratamiento de aire	5
3. Ajuste.....	6
3.1 Generalidades.....	6
3.2 Ajuste del sistema de conductos y los difusores de aire.....	7
3.2.1 Secuencia de ajuste.....	7
3.2.2 Procedimiento de puesta en marcha	7
4. Mantenimiento	8
4.1 Cambio de filtros.....	8
4.1.1 Desmontaje de filtros	8
4.1.2 Montaje de filtros nuevos	8
4.2 Limpieza e inspección.....	9
4.2.1 General.....	9
4.2.2 Compartimentos de filtros.....	9
4.2.3 Intercambiadores de calor	9
4.2.4 Ventiladores y compartimentos de ventilador	9
4.3 Comprobación de puesta a punto y funcionalidad	10
4.4 Garantía	10
5. Alarmas y solución de problemas	10
5.1 Introducción.....	10
5.1.1 Alarmas A y B.....	10
5.1.2 Eliminación de alarmas	10
5.1.3 Modificación de la prioridad de las alarmas	10
6. Datos técnicos	11
6.1 Dimensiones	11
6.2 Conexión a bornas	19
6.3 Datos eléctricos.....	20
6.3.1 Unidades de tratamiento de aire.....	20
6.3.1.1 Tamaño 004-012.....	20
6.3.1.2 Tamaño 014-040+.....	21
6.3.1.3 Tamaño 050+ - 080.....	22
6.3.2 Ventiladores	23
6.3.3 Cuadro eléctrico.....	23
6.3.3.1 Tamaño 004-012.....	23
6.3.3.2 Tamaño 014-080.....	24
6.3.4 Imprecisión de la regulación	26
6.3.5 EMC	26
7. Anexos.....	26
7.1 Declaración de conformidad.....	26
7.2 Declaración sobre los materiales constructivos	26
7.3 Licencia.....	26
7.4 Ecodesign data.....	27
7.5 Digital Services.....	28

La versión original de este documento es la sueca.

1. Instrucciones de seguridad

Todas las personas que vayan a realizar algún trabajo en la unidad deben leer estas instrucciones antes de empezar. La garantía perderá su validez si se producen daños en la unidad o en alguno de sus componentes a causa de una manipulación errónea o un uso incorrecto por parte del cliente o del instalador por no respetar estas instrucciones.



Advertencia

Solo los electricistas cualificados y el personal de puesta a punto formado por Swegon están autorizados a realizar trabajos en el sistema eléctrico y las funciones externas de cableado de la unidad de tratamiento de aire.

1.1 Seccionador de seguridad/ interruptor principal

En las unidades de tamaño 004/005, 007/008, 011/012 y 014/020, el seccionador de seguridad está situado en el exterior de la tapa de conexiones.

En las unidades de tamaño 025/030, 035/040/040+, 050+/060+ y 070/080, el seccionador de seguridad está situado en el exterior de la sección central del equipo.

En general, la unidad se debe encender y apagar con el terminal de mano, no con el seccionador de seguridad.

No olvide poner en la posición de apagado el seccionador de seguridad antes de hacer trabajos de mantenimiento si no se indica otra cosa en las instrucciones correspondientes.

1.2 Riesgos



Advertencia

Antes de efectuar cualquier trabajo en la unidad, asegúrese de que esté aislada de la corriente eléctrica.

Zonas de riesgo por piezas móviles

Son piezas móviles típicas los rodetes de ventilador y las compuertas de by-pass/cierre de los intercambiadores de calor.

Las puertas de inspección con cerradura son elementos de protección que evitan el contacto con los ventiladores y a la vez protegen el intercambiador de calor. Si no hay conductos conectados a las salidas de ventilador, es preciso tapar bien estas con un elemento de seguridad (pantalla de malla de alambre).



Advertencia

Las puertas de inspección de las secciones de filtro y ventilador no se deben abrir con la unidad en marcha.

Detenga la unidad desde el terminal de mano.

Espere a que los ventiladores se detengan antes de abrir la puerta.

En la sección de ventilador hay sobrepresión, por lo que la puerta podría abrirse súbitamente.

Guarde la llave en lugar seguro, lejos de la unidad de tratamiento de aire.

1.3 Elementos de protección

La cubierta del cuadro eléctrico y, en los casos aplicables, la tapa de conexiones hacen las veces de elementos de protección.

Solamente los electricistas cualificados o el personal técnico debidamente formado pueden quitar los elementos de protección.



Advertencia

Antes de desmontar un elemento de protección es preciso cortar la corriente eléctrica a la unidad con el seccionador de seguridad.

Mientras la unidad esté en funcionamiento, todos los elementos de protección, así como la caja de conexiones de la parte superior, deben estar montados, y todas las puertas de inspección deben estar cerradas.

2. Cuestiones generales

2.1 Manejo de la unidad de tratamiento de aire antes de la puesta en marcha

La unidad de tratamiento de aire y sus conexiones a conductos deben protegerse contra la humedad y la condensación hasta la puesta en marcha.

2.2 Ámbito de aplicación

Las unidades GOLD están diseñadas para garantizar una ventilación de confort. Dependiendo de la versión elegida, pueden utilizarse en locales como oficinas, colegios, guarderías, edificios oficiales, tiendas, edificios residenciales, etc.

Las unidades GOLD PX también se pueden utilizar para la ventilación de locales moderadamente húmedos, pero no en lugares en los que la humedad es continuamente alta, por ejemplo, en piscinas cubiertas.

Para disfrutar de todas las ventajas que ofrece el sistema GOLD, es importante tener en cuenta las características especiales de las unidades de tratamiento de aire al planificar el proyecto, y también durante la instalación, el ajuste y el funcionamiento de las unidades.

La unidad de tratamiento de aire, en su versión básica, debe instalarse en interiores. Si se va a instalar a la intemperie, es preciso equiparla con el accesorio TBT A/TBT B. Si los accesorios para conducto se instalan a la intemperie, es preciso alojarlos en una envolvente aislada (tipo TCxx).

La unidad GOLD PX se ha diseñado y probado para temperaturas —circundantes y del caudal de aire— comprendidas entre -40 °C y $+40\text{ °C}$.

Los ventiladores están aprobados para su funcionamiento continuo a temperaturas de hasta 40 °C .

Los ventiladores se han comprobado y pueden manejar el funcionamiento durante una hora a 70 °C .



Importante

Lea las instrucciones de seguridad de la sección 1, pues detallan los riesgos relacionados con el uso de la unidad y las personas que deben encargarse de su manejo y mantenimiento. Siga cuidadosamente las instrucciones de instalación que se describen en cada sección.

Las placas de identificación del producto están situadas en el lado de inspección de la unidad de tratamiento de aire y en una pared interior de la sección de ventiladores. Utilice los datos que figuran en ellas si tiene que ponerse en contacto con Swegon.

2.3 Diseño mecánico

Las unidades GOLD PX se fabrican en 8 tamaños y en 16 rangos de caudal de aire.

La unidad GOLD PX tiene filtros de aire de impulsión y filtros de aire de retorno de fibra de vidrio; clase de filtros ePM10 60% (M5) o ePM1 60% (F7).

Los intercambiadores de calor de placas están equipados de serie con compuertas de by-pass y cierre que permiten regular de manera automática y progresiva la eficiencia de recuperación de calor del intercambiador.

Los ventiladores de aire de impulsión y de aire de retorno son de tipo GOLD Wing+, es decir, de tipo axial-radial con palas inclinadas hacia atrás. Además son de accionamiento directo y tienen un sistema de control del motor para regulación variable de la velocidad.

2.4 Sistema de control

El sistema de control es IQlogic, basado en microprocesador e integrado en la unidad de tratamiento de aire. El sistema controla y regula los ventiladores, el intercambiador de calor, las temperaturas, los caudales de aire, los tiempos de funcionamiento y gran cantidad de funciones internas y externas y alarmas.

2.5 Documentación medioambiental

La declaración sobre los materiales empleados en la fabricación se puede descargar de nuestra página web www.swegon.com (aplicable únicamente a Suecia).

La unidad de tratamiento de aire está diseñada de modo que se pueda desmontar totalmente con facilidad. Cuando llegue al final de su vida útil, tendrá que contratar los servicios de una empresa de reciclaje autorizada para su eliminación.

El peso reciclable de la GOLD ronda el 94% de su peso inicial.

Swegon AB está inscrita en el registro REPA con el número 5560778465.

Si tiene alguna consulta relacionada con las instrucciones de desmontaje o con el impacto ambiental de la unidad de tratamiento de aire, póngase en contacto con Swegon AB, teléfono +46 (0)512-322 00.

2.6 Componentes de las unidades de tratamiento de aire

Sus componentes son los que se detallan en el esquema y la breve descripción que figuran a continuación.

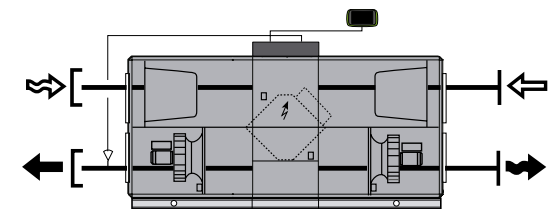
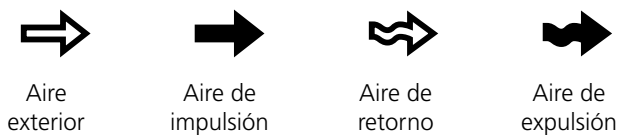
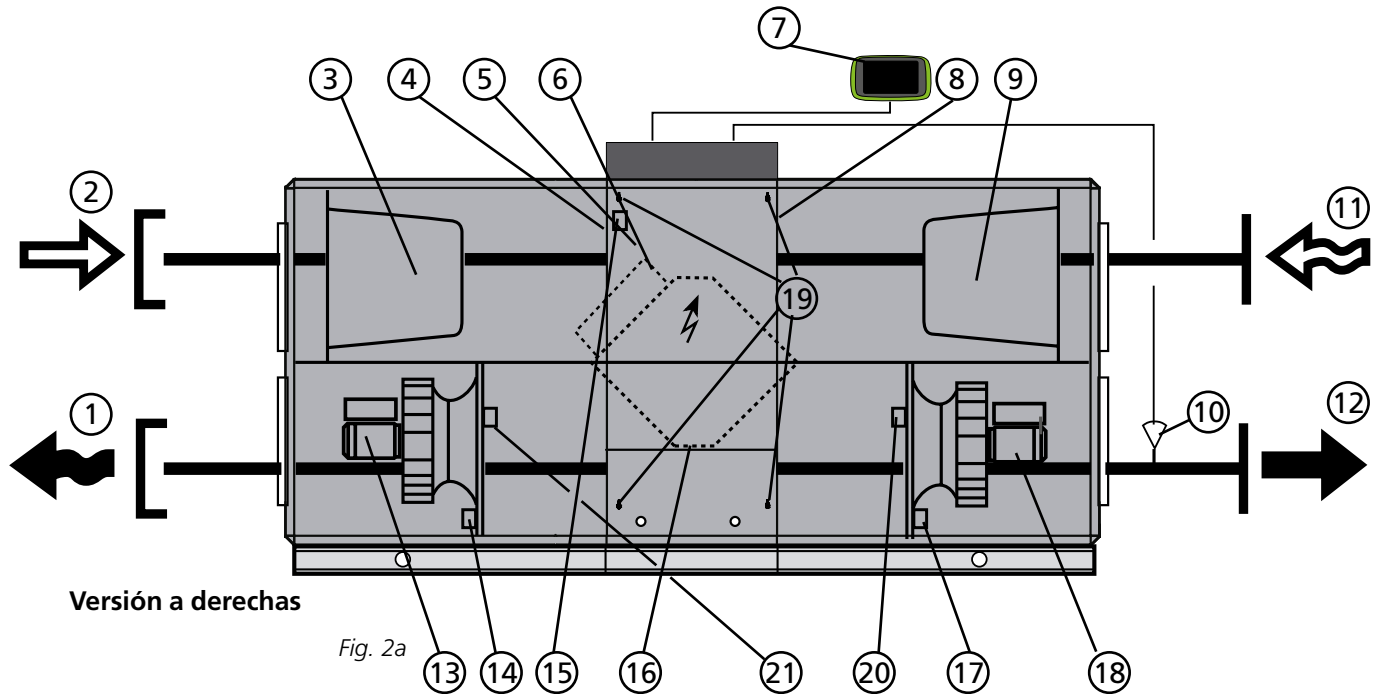

Versión a izquierdas

Las unidades de tratamiento de aire se suministran en versión a derechas o a izquierdas (figuras 2a y 2b, respectivamente). En la versión a izquierdas (figura 2b), la función y la denominación de los componentes marcados con asterisco (*) cambia (el nombre de los componentes depende de si son para aire de impulsión o para aire de retorno).

Ubicación y denominación de los componentes

- | | |
|---|--|
| 1 AIRE DE EXPULSIÓN* (en versión a izquierdas: aire de impulsión) | 13 Ventilador de aire de retorno* con motor y controlador de motor |
| 2 AIRE EXTERIOR* (en versión a izquierdas: aire de retorno) | 14 Sensor de presión, ventilador de aire de retorno* y sensor de presión, filtro de aire de impulsión* |
| 3 Filtro del lado de impulsión* | 15 Sonda de presión, aire de retorno/aire de expulsión (RECO-frost únicamente) |
| 4 Sonda de temperatura, aire exterior* | 16 Intercambiador de calor de placas con compuertas de by-pass y de cierre |
| 5 Cuadro eléctrico con sistema de control | 17 Sensor de presión, ventilador de aire de impulsión* y sensor de presión, filtro de aire de retorno* |
| 6 Actuadores de válvula, compuertas de by-pass y de cierre | 18 Ventilador de aire de impulsión* con motor y controlador de motor |
| 7 Terminal de mano | 19 Boquillas para medir la pérdida de carga a través del intercambiador de calor |
| 8 Sonda de temperatura/humedad relativa, aire de retorno* (Solo RECO-frost) | 20 Sonda de temperatura/densidad del aire, aire de impulsión |
| 9 Filtro del lado de retorno* | 21 Sonda de temperatura/densidad del aire, aire de expulsión |
| 10 Sonda de temperatura, aire de impulsión (se instala en el conducto de aire de impulsión) | |
| 11 AIRE DE RETORNO* (en versión a izquierdas: aire exterior) | |
| 12 AIRE DE IMPULSIÓN* (en versión a izquierdas: aire de expulsión.) | |

3. Ajuste

3.1 Generalidades

Secuencia de ajuste:

1. Compruebe que no haya objetos extraños dentro de la unidad, el sistema de conductos o las secciones funcionales.
2. Ponga el seccionador de seguridad en la posición de encendido (I).
3. Seleccione el idioma deseado, si aún no lo ha hecho. Consulte la Sección 4.7 del "Manual de funcionamiento, Instalación" de GOLD
4. La unidad de tratamiento se entrega con ajustes de fábrica que permiten ponerla en funcionamiento de manera inmediata. Consulte el informe de puesta en servicio (documento aparte).

Sin embargo, en muchos casos es necesario modificar dichos ajustes para adaptarlos a la instalación.

Si es necesario, introduzca el ajuste de posición de ventiladores (lado de inspección). Consulte la Sección 4.10 del "Manual de funcionamiento, Instalación".

Programe el temporizador, el modo de funcionamiento, las temperaturas, los caudales de aire y las funciones como se indica en la Sección 4 del "Manual de funcionamiento, Instalación".

Seleccione la unidad de medida que desee utilizar para el caudal de aire: l/s, m³/s, m³/h o cfm.

Rellene el informe de puesta en servicio y guárdelo en el portadocumentos de la unidad de tratamiento de aire.

En algunos casos puede ser necesario ajustar la banda P y el tiempo I si el sistema de regulación de la calefacción presenta oscilaciones o reacciona con demasiada lentitud. Para hacerlo tendrá que introducir un código especial; consulte a su representante de Swegon.

5. Si es necesario, active el modo de funcionamiento manual o automático (Panel) o defina una velocidad fija para los ventiladores (vista AJUSTE AIRE). Ajuste el sistema de conductos y los difusores de aire según la Sección 3.2.
6. Para terminar, calibre los filtros de acuerdo con la Sección 3 del "Manual de funcionamiento, Instalación".

3.2 Ajuste del sistema de conductos y los difusores de aire

Para evitar un consumo energético innecesario de los ventiladores, es importante mantener al nivel más bajo posible la pérdida de carga en el sistema. También es importante que los sistemas de conductos y los difusores de aire estén correctamente ajustados para proporcionar el confort previsto.

Al ajustar los difusores de aire y los sistemas de conductos de la unidad GOLD, es conveniente aplicar el método de la proporcionalidad.

Con este método, la relación entre los caudales de aire en los conductos secundarios se mantiene constante aunque se modifique el caudal de aire en los conductos principales. La misma relación se aplica a los difusores de aire de la instalación.

Al ajustar el sistema de conductos se puede bloquear el régimen de los ventiladores de la unidad a un caudal predefinido concreto; consulte la Sección 4.1.7 del "Manual de funcionamiento, Instalación".

3.2.1 Secuencia de ajuste

El sistema se debe ajustar con arreglo a la siguiente secuencia:

1. Ajuste de los difusores de aire de cada conducto secundario.
2. Ajuste de los conductos secundarios.
3. Ajuste de los conductos principales.

3.2.2 Procedimiento de puesta en marcha

1. Abra por completo todos los difusores de aire y compuertas.
2. Calcule el cociente entre el caudal medido y el proyectado de todos los difusores de aire, conductos secundarios y conductos principales. El difusor de aire de cada conducto secundario que presente el cociente más bajo debe permanecer totalmente abierto. Este será el DIFUSOR DE AIRE ÍNDICE. Proceda del mismo modo con las compuertas de conducto secundario y las compuertas de conducto principal.

Una vez finalizado el ajuste, un difusor de aire de cada ramal, una compuerta de conducto secundario y una compuerta de conducto principal estarán, por tanto, totalmente abiertos.

3. Ajuste en primer lugar el conducto principal y el conducto secundario que presenten el cociente más alto. Se empieza así porque de ese modo se empuja el aire hacia delante, hacia las partes del sistema que tienen menos aire.
4. Ajuste el último difusor de aire del conducto secundario de manera que tenga el mismo cociente que el difusor de aire índice. Este difusor será el DIFUSOR DE AIRE DE REFERENCIA. Muchas veces, el último difusor de aire del conducto secundario es el que tiene el cociente más bajo, y ha de estar abierto. En este caso, el difusor de aire índice y el difusor de aire de referencia son el mismo.
5. Ajuste los demás difusores de aire del conducto secundario al cociente que tenga la unidad de referencia.
 NOTA El cociente de la unidad de referencia cambiará cada vez que ajuste otro difusor de aire, lo que significa que, en la práctica, se puede definir un cociente un poco más alto para el difusor de aire de referencia. Además, es preciso medir la unidad de referencia cada vez que se ajusta un difusor de aire.
6. Pase al conducto secundario que tenga el siguiente cociente más alto y ajuste sus difusores de aire, y así sucesivamente.
 NOTA Mantenga totalmente abiertas todas las compuertas de conducto secundario hasta que haya terminado de ajustar los difusores de aire.
7. Ajuste la compuerta de conducto secundario con el cociente más alto al mismo cociente que el conducto secundario con el cociente más bajo.
 NOTA Tenga en cuenta que el cociente de la compuerta índice cambiará por lo que deberá proceder como se indica en el punto 5.
8. Cuando estén ajustados todos los conductos secundarios, ajuste del mismo modo las compuertas de conducto principal. Consulte el ejemplo de ajuste que figura a continuación.

Ejemplo de ajuste

– Ajuste en primer lugar el conducto secundario B, dado que es el que tiene el cociente más alto.

– La última unidad terminal, B3, es la que presenta el cociente más bajo, por lo que debe estar totalmente abierta.

Ajuste las otras unidades terminales, B1 y B2, de modo que tengan el mismo cociente que la unidad B3 (consulte el punto 5 anterior). $q = 430 \text{ l/s}$

– A continuación ajuste las unidades terminales del conducto secundario C. Abra totalmente la unidad C4 y ajuste las demás de modo que presenten el mismo cociente.

– Ajuste las unidades terminales del conducto secundario A. La unidad terminal índice es, en este caso, la A3, por lo que hay que ajustar en primer lugar la unidad terminal A4 (unidad terminal de referencia) de modo que tenga el mismo cociente que la unidad A3, y luego las otras para que tengan el mismo cociente que la unidad A4.

– Regule las compuertas de los conductos secundarios B y C al mismo cociente que la del conducto secundario A.

Compruebe que todas las compuertas presenten el mismo cociente.

Una vez terminado el ajuste, 3 unidades terminales y una compuerta de conducto secundario deben estar totalmente abiertas para que la presión en el sistema sea lo más baja posible.

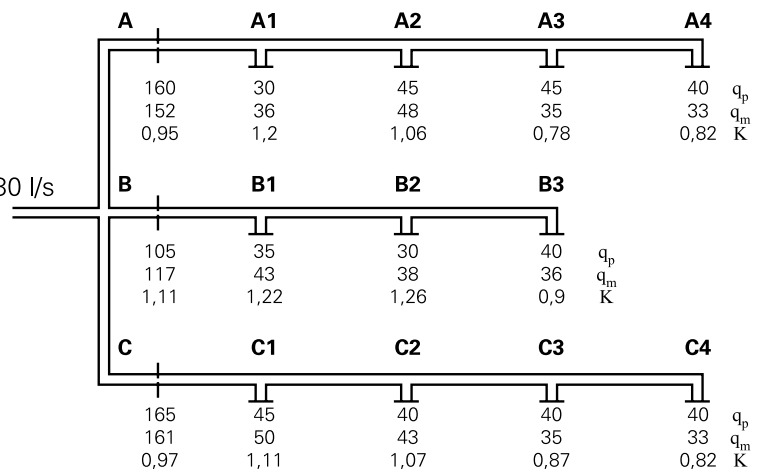

qp = caudal de aire proyectado (l/s)

qm = caudal de aire medido (l/s)

$$K \text{ (cociente)} = \frac{qm}{qp}$$

4. Mantenimiento



Advertencia

Antes de efectuar cualquier trabajo en la unidad, asegúrese de que esté aislada de la corriente eléctrica.

4.1 Cambio de filtros

Los filtros de fibra de vidrio se deben cambiar y el prefiltro de aluminio trenzado, si lo hay, se debe lavar, cada vez que se active la alarma de filtro correspondiente.

Encargue los filtros nuevos a Swegon o a su representante más cercano. Indique el tipo de unidad GOLD, si el cambio afecta a uno o a los dos sentidos del caudal de aire y, si tiene que cambiar filtros estándar y/o también algún prefiltro (si lo hay).

4.1.1 Desmontaje de filtros

Es recomendable aprovechar para limpiar también el compartimento de los filtros.

Filtros estándar:

Tire de las asas (A) para soltar los filtros del portafiltros. Saque los filtros.

Prefiltros posibles dentro de la unidad de tratamiento de aire:

Saque los filtros.

4.1.2 Montaje de filtros nuevos

Filtros estándar:

Inserte los filtros en el portafiltros extendiendo bien las bolsas filtrantes, si procede, para que no se enganchen, dañen o doblen.

Inserte los filtros tanto como se pueda en la unidad y presiónelos un poco contra los marcos para que queden bien encajados.

Empuje las asas (A) para enganchar los filtros en el portafiltros.

Cierre las puertas de inspección.

Para terminar, calibre los filtros de acuerdo con la Sección 2 del "Manual de funcionamiento, Usuarios".

Prefiltros de la UTA (si procede):

Inserte los filtros tanto como pueda en los raíles guía de la unidad de tratamiento de aire y presiónelos un poco contra los marcos para que queden bien encajados.

Para terminar, calibre los filtros de acuerdo con la Sección 2 del "Manual de funcionamiento, Usuarios".

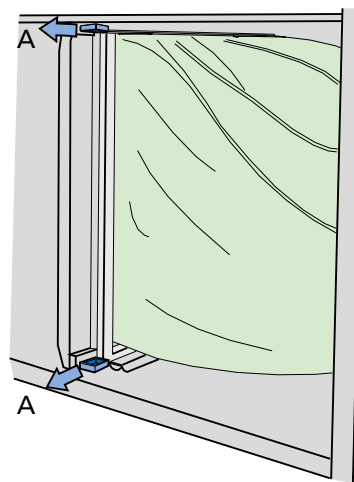

4.2 Limpieza e inspección

4.2.1 General

Durante la planificación y la instalación de la unidad de tratamiento de aire debe garantizarse el acceso para la limpieza. Puede que esto incluya, por ejemplo, la configuración de la unidad y el tendido de tuberías y cables.

Limpie el interior de la unidad de tratamiento de aire si es necesario. Revise la unidad de tratamiento de aire cuando cambie los filtros o dos veces al año como mínimo.

4.2.2 Compartimentos de filtros

Es recomendable limpiar la unidad al cambiar los filtros.

4.2.3 Intercambiadores de calor

Compruebe al menos dos veces al año si es preciso efectuar una limpieza. La limpieza se puede realizar desde el compartimento de filtros.

La limpieza debe hacerse siempre contra la dirección normal del aire.

Puede utilizar aire comprimido, una aspiradora con una boquilla blanda o una solución de agua con producto desengrasante. Antes de empezar, cubra las secciones funcionales contiguas para protegerlas.

Si utiliza un producto desengrasante, asegúrese de que no sea corrosivo para el aluminio o el cobre. Le recomendamos que utilice el detergente Swegon, que puede adquirir a través del servicio técnico de Swegon.

Compruebe que el desagüe no esté obstruido. Las compuertas de bypass y de cierre no requieren mantenimiento.

4.2.4 Ventiladores y compartimentos de ventilador

Revise los rodets de ventilador y, si es necesario, límpielos para eliminar los depósitos de suciedad.

Compruebe que los rodets no estén desequilibrados.

Compruebe si los cojinetes hacen ruido.

Limpie con aspiradora los motores de ventilador o cepille sus superficies. También puede usar un paño humedecido en agua y detergente lavavajillas.

Si es necesario, limpie el compartimento de ventiladores.

4.3 Comprobación de puesta a punto y funcionalidad

Las inspecciones de puesta a punto y funcionalidad deben llevarse a cabo a los intervalos especificados abajo.

Elemento	Acción	Puesta a punto semestral	Puesta a punto anual
Servicio			
Filtros	Debe reemplazarse cuando en la pantalla de indicación aparece una alarma de filtro. Asegúrese de que el marco de instalación del filtro esté en buen estado y bien cerrado.		x
Ventiladores, intercambiadores de calor y accesorios para conducto	Inspecciónelos y límpielos si es preciso.	x	
Superficies interiores	Inspecciónelos y límpielos si es preciso.	x	
Superficies exteriores	Inspecciónelos y límpielos si es preciso.		x
Juntas, cintas de estanqueidad, cojinetes y correa de transmisión	Inspecciónelos y repárelos si es preciso.		x
Sensores, cableado y tubos de medición	Realice una inspección visual y repárelos si es preciso.		x
Inspección de funcionalidad			
Funciones de seguridad, protección contra incendios y congelación, etc.	Inspeccione la funcionalidad.		x
Otras funciones de control	Inspeccione la funcionalidad. Compare los valores de la unidad de tratamiento de aire con el informe de puesta en marcha. Si hay discrepancias, es preciso adoptar medidas correctivas.		x
Historial alarmas	Examínelo.	x	

4.4 Garantía

Para presentar una reclamación de garantía, debe redactar un informe de inspección de puesta a punto y funcionalidad completamente documentado y firmado del producto y sus accesorios.

Los informes de inspección de puesta a punto y funcionalidad deben generarse de acuerdo con las instrucciones de las Secciones 4.1, 4.2 y 4.3.

En las disposiciones de entrega aplicables al suministro se indican las condiciones generales con respecto a la responsabilidad de garantía.

5. Alarmas y solución de problemas

5.1 Introducción

Las alarmas se muestran en el terminal de mano mediante un piloto rojo intermitente.

Cuando el LED parpadee, acceda al registro de alarmas desde el panel de instrumentos; consulte la Sección 2.2.3 del "Manual de procedimientos operativos del terminal de mano IQnavigator".

Las alarmas activas, las alarmas pendientes y el historial de alarmas (50 últimas) se pueden consultar en Registro de alarmas.

Puede resetear (eliminar) las alarmas de una en una o todas a la vez.

El tiempo de reset se puede consultar también en Historial.

Para solucionar el problema, revise la función o el componente funcional que indica el texto de la alarma.

Si no consigue solucionar el problema enseguida:

Considere si la unidad de tratamiento de aire puede seguir funcionando mientras se soluciona el problema. Decida si puede bloquear la alarma o cambiar de parada a funcionamiento. Consulte la Sección 4.8.6 del "Manual de funcionamiento, Instalación".

5.1.1 Alarmas A y B

Las alarmas A envían una notificación a la salida del relé de alarma A (módulo IQlogic+).

Las alarmas B envían una notificación a la salida del relé de alarma B (módulo IQlogic+).

Las alarmas se pueden reenviar con distintas prioridades a través de estos relés.

5.1.2 Eliminación de alarmas

Las alarmas con reset manual se eliminan desde el terminal de mano. Seleccione Reset en el Registro de alarmas.

Las alarmas con reset automático se eliminan por sí solas tan pronto desaparece el fallo que las ha causado.

Las alarmas también se pueden eliminar a través de una red de comunicación (salvo la alarma de protección anticongelación).

5.1.3 Modificación de la prioridad de las alarmas

Consulte la Sección 4.8.6 del "Manual de funcionamiento, Instalación".

6. Datos técnicos

6,1 Dimensiones

GOLD 004/005, envoltorio común

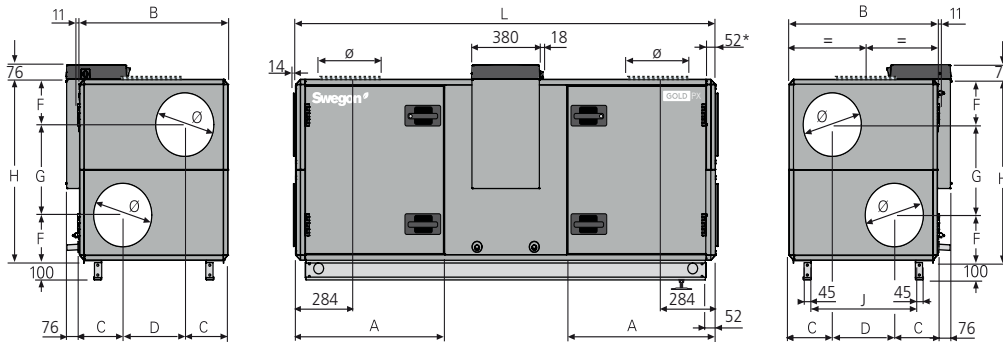

* Si se va a conectar un accesorio para conducto con envoltorio aislada, la unidad de tratamiento de aire se suministra sin panel de cierre. La UTA también se puede alimentar con un panel de cierre de sección completa (accesorio).

GOLD 007/008, envoltorio común

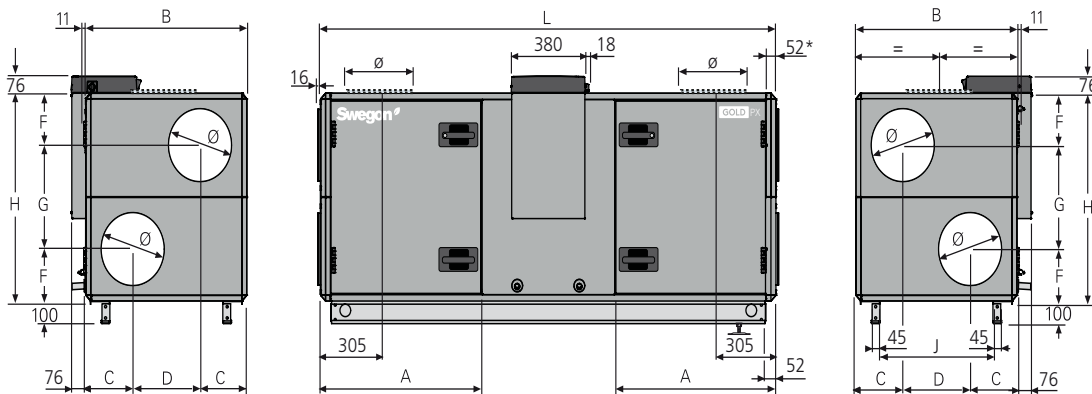

* Si se va a conectar un accesorio para conducto con envoltorio aislada, la unidad de tratamiento de aire se suministra sin panel de cierre. La UTA también se puede alimentar con un panel de cierre de sección completa (accesorio).

Tamaño	A	B	C	D	F	G	H	J	L	Ø	Peso, kg
004/005	822	825	240	345	230	460	920	579	2333	315	349-387
007	911,5	995	277,5	440	271	543	1085	749	2503	400	435-492
008	911,5	995	277,5	440	271	543	1085	749	2503	400	449-506

GOLD 004/005, diseño dividido

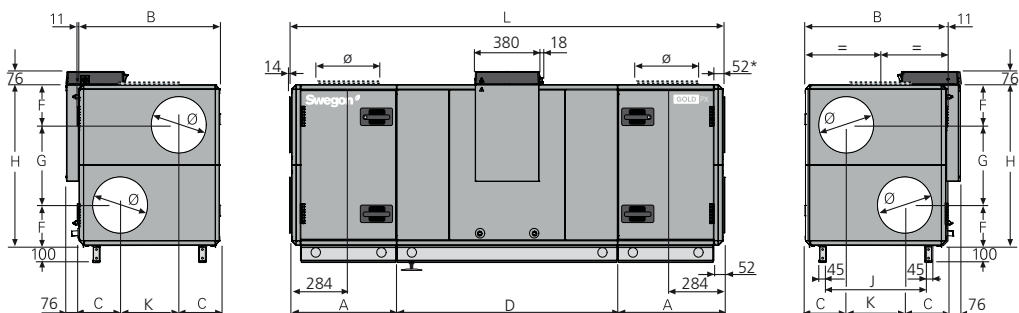

* Si se va a conectar un accesorio para conducto con envolvente aislada, la unidad de tratamiento de aire se suministra sin panel de cierre. La UTA también se puede alimentar con un panel de cierre de sección completa (accesorio).

GOLD 007/008, diseño dividido

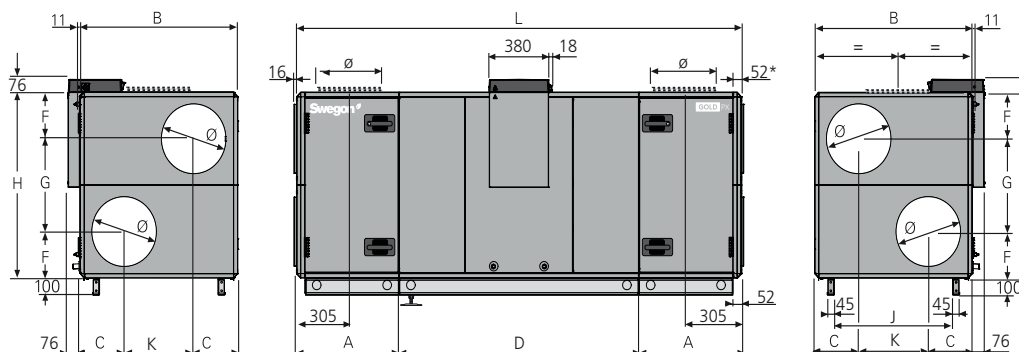

* Si se va a conectar un accesorio para conducto con envolvente aislada, la unidad de tratamiento de aire se suministra sin panel de cierre. La UTA también se puede alimentar con un panel de cierre de sección completa (accesorio).

Tamaño	A	B	C	D	F	G	H	J	K	L	Ø	Peso, kg
004/005	617	825	240	1300	230	460	920	579	345	2534	315	438-490
007	647	995	277,5	1517	271	543	1085	749	440	2811	400	547-623
008	647	995	277,5	1517	271	543	1085	749	440	2811	400	561-631

GOLD 011/012

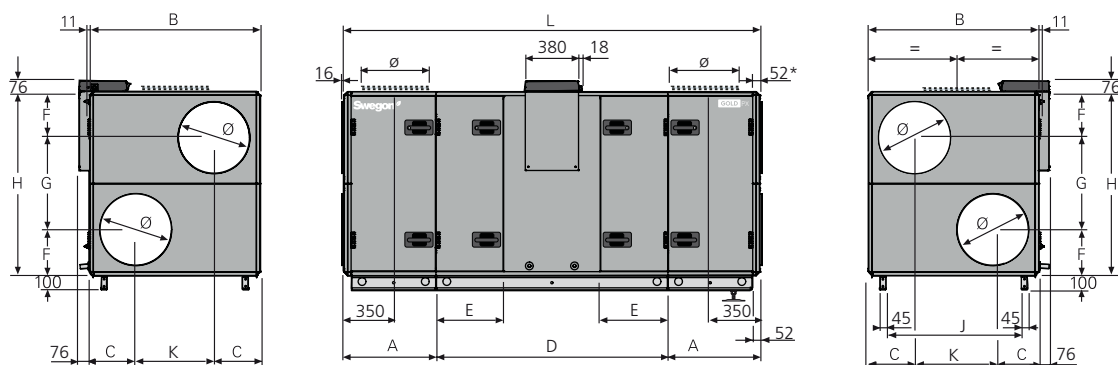

* Si se va a conectar un accesorio para conducto con envolvente aislada, la unidad de tratamiento de aire se suministra sin panel de cierre. La UTA también se puede alimentar con un panel de cierre de sección completa (accesorio).

Tamaño	A	B	C	D	E	F	G	H	J	K	L	Ø	Peso, kg
011	647	1199	324	1631	471	324	647	1295	953	551	2925	500	714-804
012	647	1199	324	1631	471	324	647	1295	953	551	2925	500	736-832

GOLD PX Top 004/005

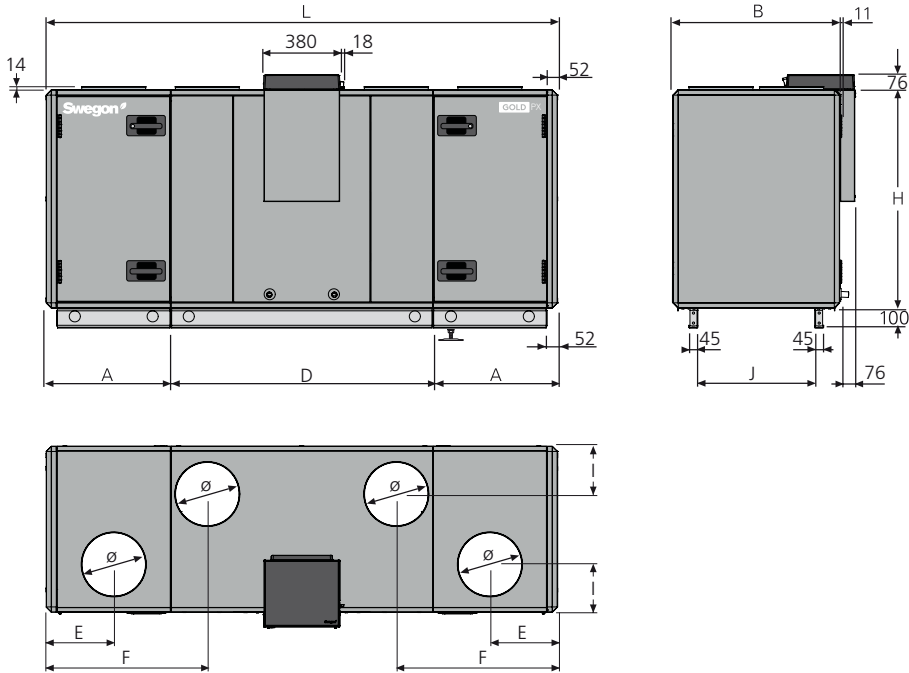

GOLD PX Top 007/008

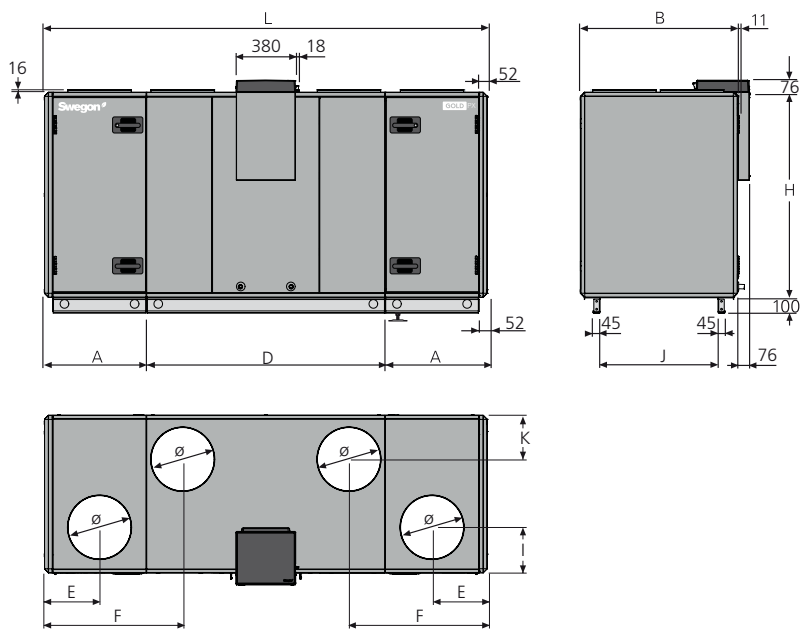

Tamaño	A	B	D	E	F	H	I	J	K	L	Ø	Peso, kg
004	617	825	1300	334	798	1085	238	579	–	2534	315	480-484
005	617	825	1300	334	798	1085	238	579	–	2534	315	480-492
007	647	995	1517	350	878	1295	288	749	278	2811	400	599-613
008	647	995	1517	350	878	1295	288	749	278	2811	400	613-621

GOLD PX Top 011/012

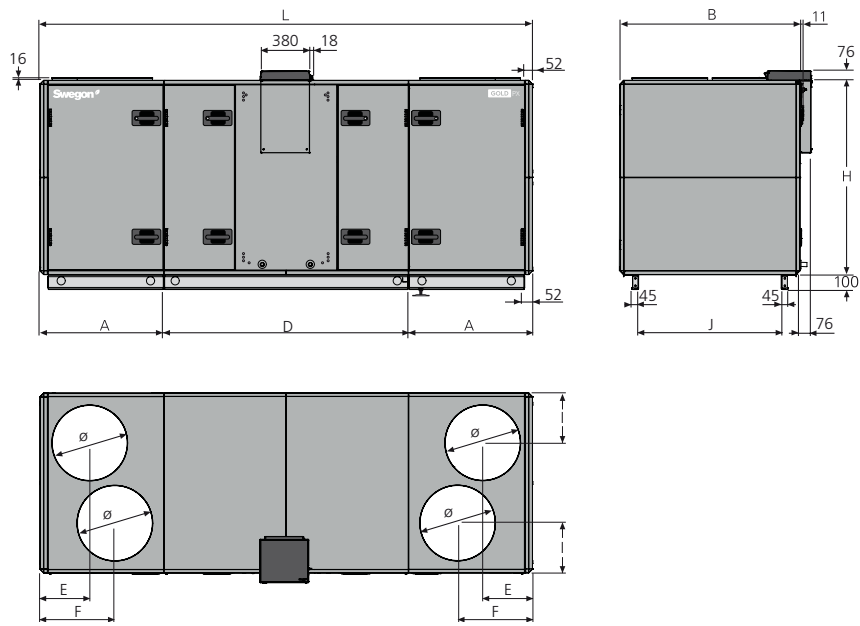

Tamaño	A	B	D	E	F	H	I	J	L	Ø	Peso, kg
011	827	1199	1631	332	500	1295	332	953	3285	500	814-826
012	827	1199	1631	332	500	1295	332	953	3285	500	836-854

GOLD 014/020

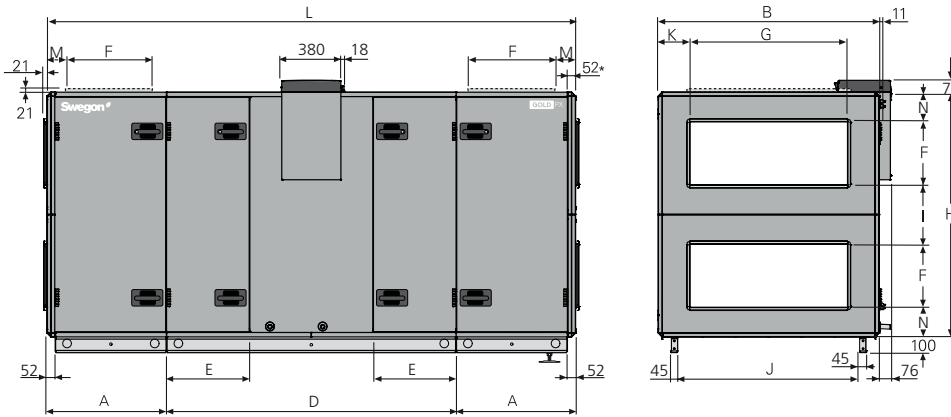

* Si se va a conectar un accesorio para conducto con envolvente aislada, la unidad de tratamiento de aire se suministra sin panel de cierre. La UTA también se puede alimentar con un panel de cierre de sección completa (accesorio).

GOLD 025/030

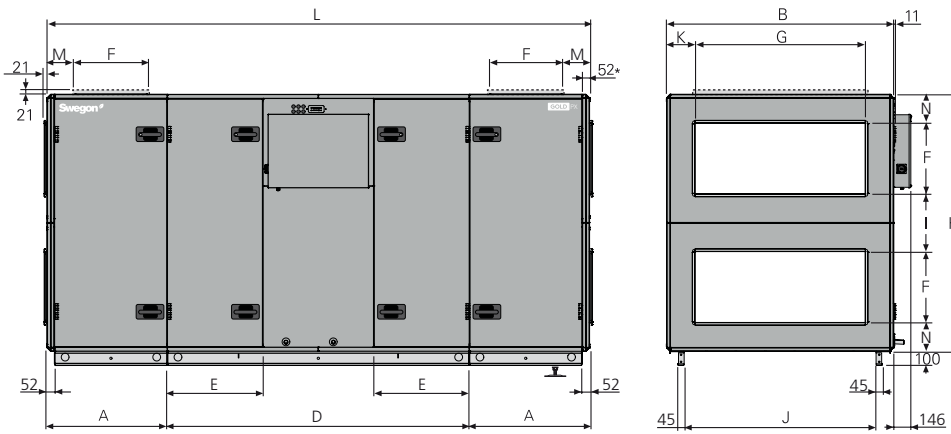

* Si se va a conectar un accesorio para conducto con envolvente aislada, la unidad de tratamiento de aire se suministra sin panel de cierre. La UTA también se puede alimentar con un panel de cierre de sección completa (accesorio).

Tamaño	A	B	D	E	F	G	H	I	J	K	L	M	N	Peso, kg
014/020	757,5	1400	1836	528	400	1000	1551	375	1154	200	3351	205	188	929-1089
025/030	847,5	1600	2130	675	500	1200	1811	405	1354	200	3825	200	203	1235-1451

GOLD PX Top 014/020

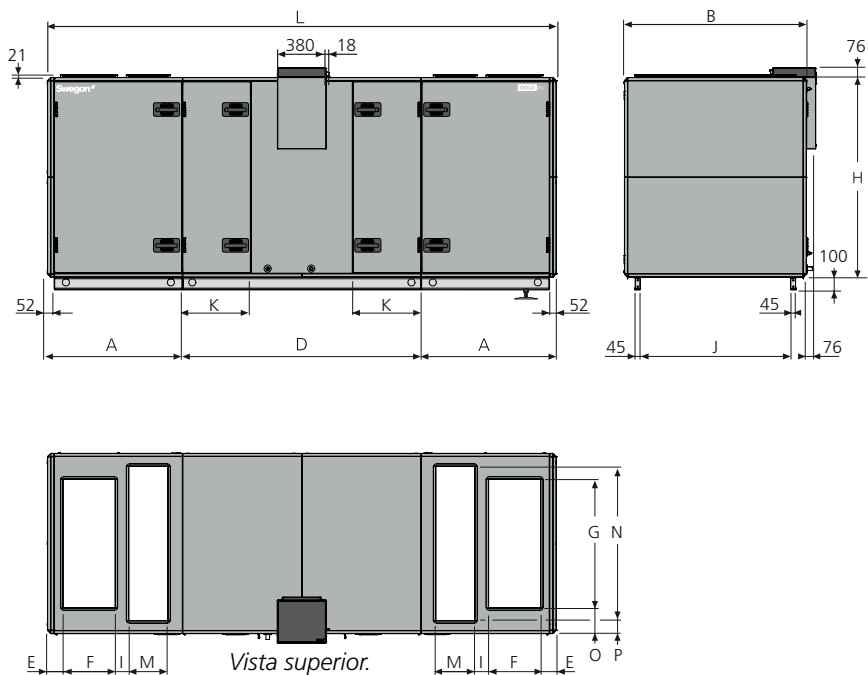

Tamaño	A	B	D	E	F	G	H	I	J	K	L	M	N	O	P	Peso, kg
014/020	1039	1400	1836	120	400	1000	1551	106	1154	528	3914	300	1200	200	100	1083-1175

GOLD PX Top 025/030

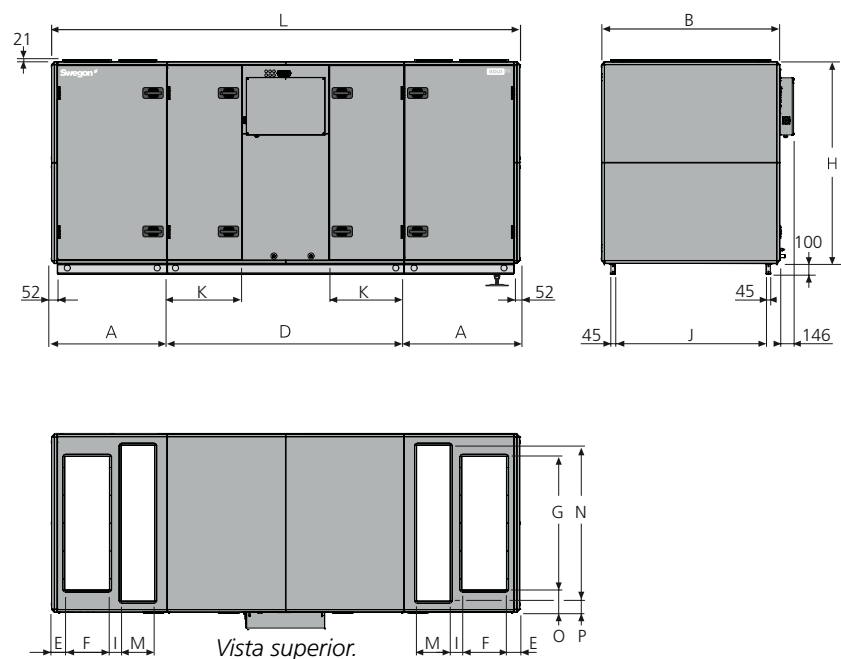

Tamaño	A	B	D	E	F	G	H	I	J	K	L	M	N	O	P	Peso, kg
025/030	1039	1600	2130	120	400	1200	1811	106	1354	675	4208	300	1400	200	100	1375-1513

GOLD 035/040

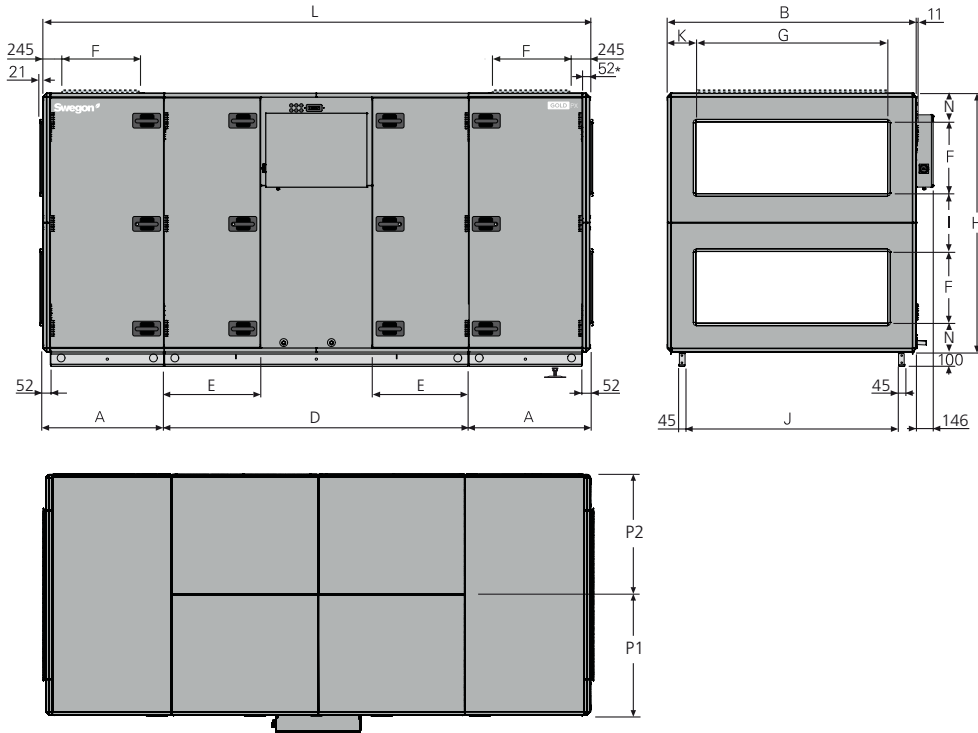

* Si se va a conectar un accesorio para conducto con envolvente aislada, la unidad de tratamiento de aire se suministra sin panel de cierre. La UTA también se puede alimentar con un panel de cierre de sección completa (accesorio).

Tamaño	A	B	D	E	F	G	H	I	J	K	L	N	P1/P2	Peso, kg
035/040	1038,5	1990	2400	806	600	1400	2159	479	1744	295	4477	240	995	1999-2281

GOLD 040+

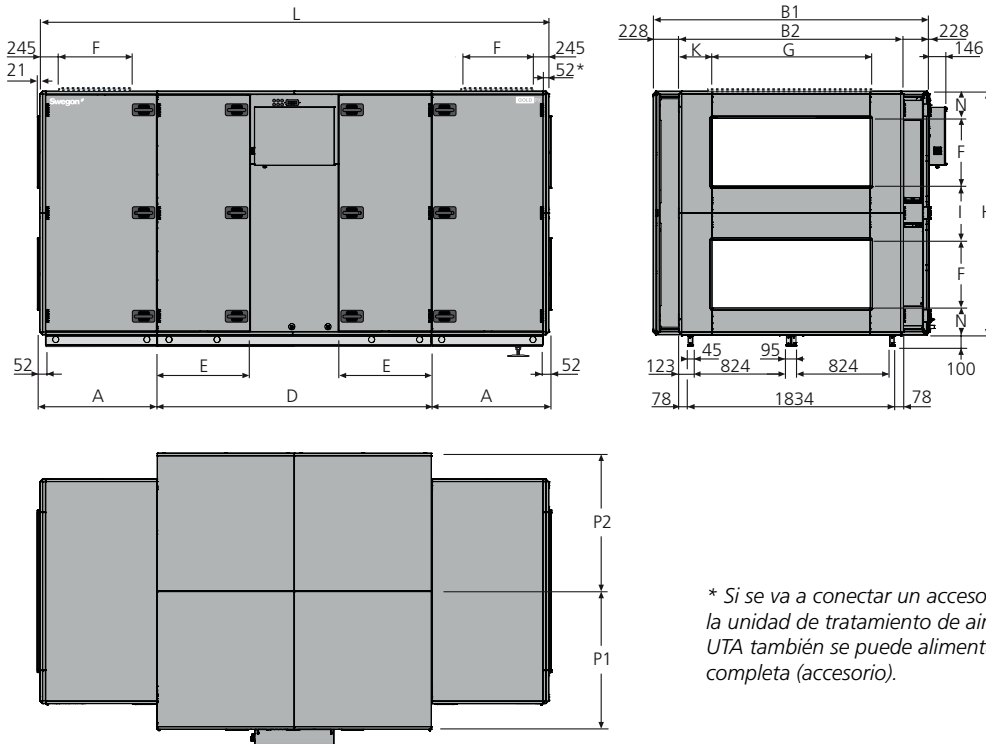

* Si se va a conectar un accesorio para conducto con envolvente aislada, la unidad de tratamiento de aire se suministra sin panel de cierre. La UTA también se puede alimentar con un panel de cierre de sección completa (accesorio).

Tamaño	A	B1	B2	D	E	F	G	H	I	K	L	N	P1/P2	Peso, kg
040+	1038,5	2446	1990	2430	821	600	1400	2159	479	295	4507	240	1223	2180-2462

GOLD 050+/060+

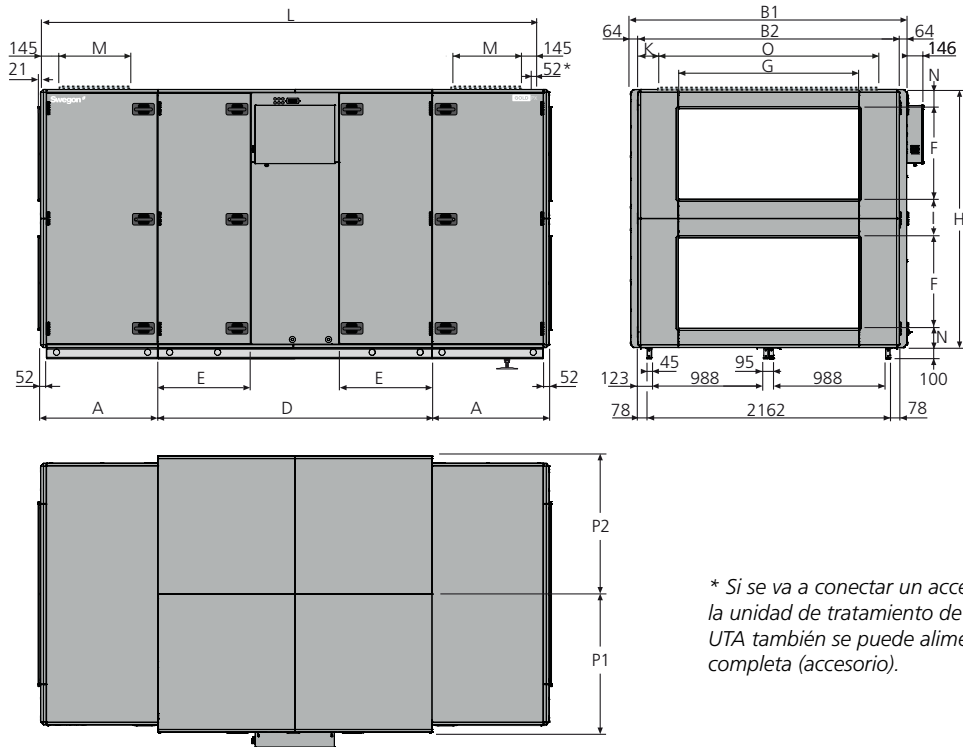

Tamaño	A	B1	B2	D	E	F	G	H	I	K	L	M	N	O	P1/P2	Peso, kg
050+/060+	1038,5	2446	2318	2430	821	800	1600	2288	344	359	4507	600	172	2000	1223	2290-2690

GOLD 070/080

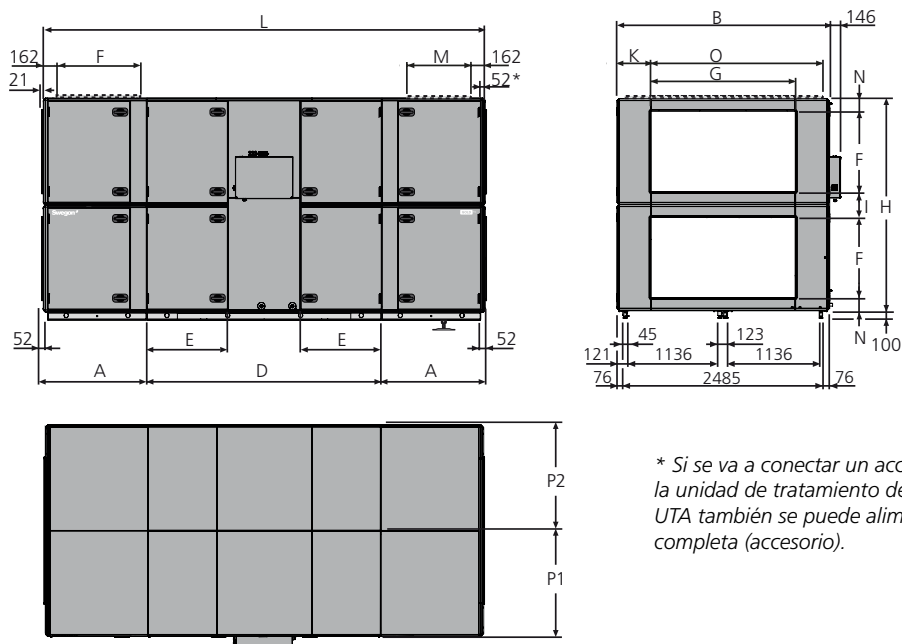

Tamaño	A	B	D	E	F	G	H	I	K	L	M	N	O	P1/P2	Peso, kg
070/080	1273,5	2637	2896	999	1000	1800	2640	320	418,5	5443	750	160	2400	1318,5	3273-3765

6.2 Conexión a bornas

La carga máxima admisible en la conexión correspondiente es de 16 VA.

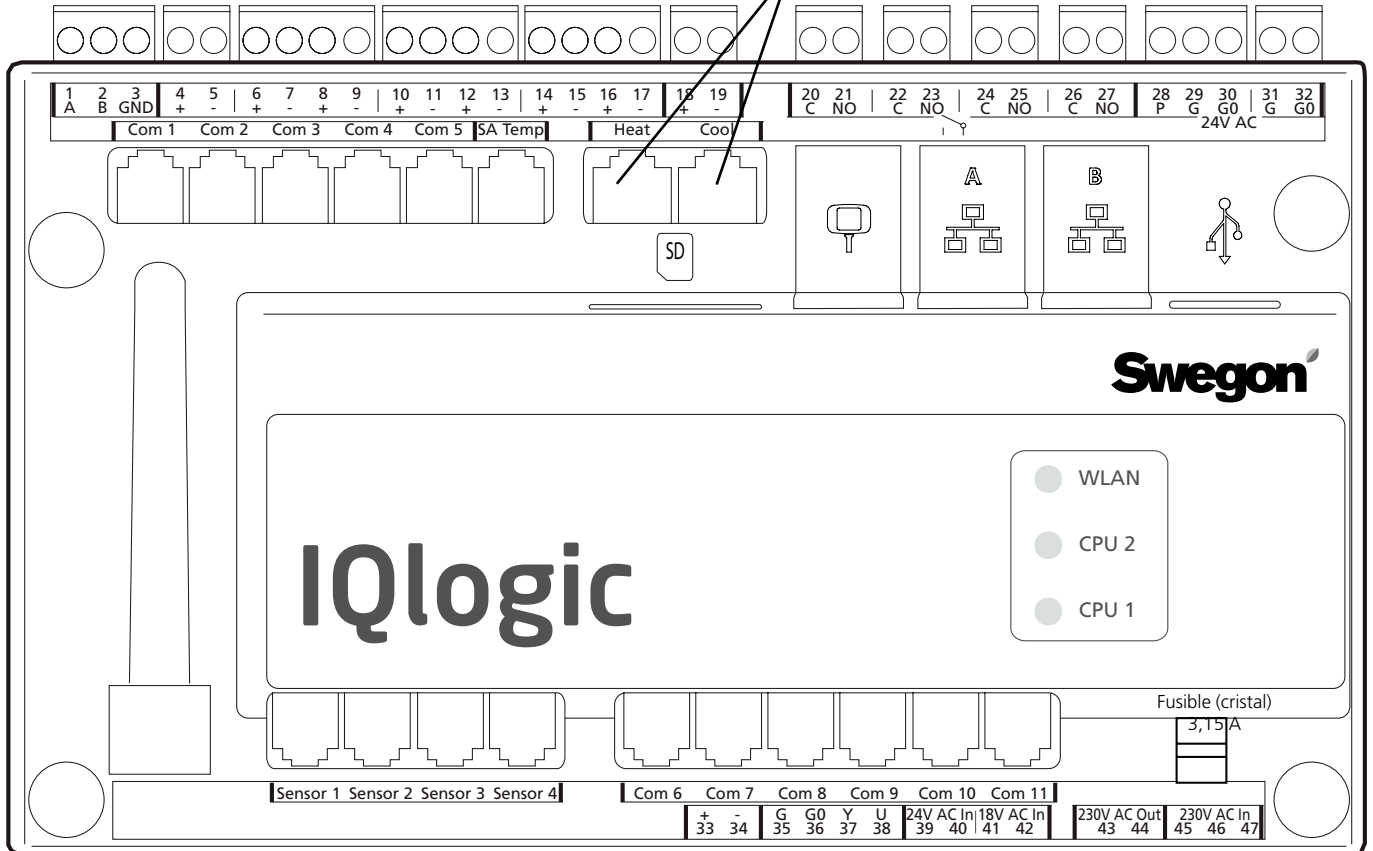

Las entradas digitales, bornas 4-17, son para tensión de tipo extrabaja.
 La entrada analógica, bornas 18-19, tiene una impedancia de entrada de 66 kΩ.
 La tensión de control de 230 VCA va a los terminales externos 101 (L) y 102 (N).

Borna	Función	Observaciones
1,2,3	Conexiones para EIA -485	1 = conexión de comunicación A/RT+; 2 = conexión de comunicación B/RT-; 3 = GND/COM.
4,5	Parada externa	Para la unidad abriendo el circuito. A la entrega, esta función lleva un puente. Si se abre el circuito, la unidad se para.
6,7	Función externa de incendio/humo 1	Función externa de incendio/humo. A la entrega, esta función lleva un puente. Si se abre el circuito, la función se activa y genera una alarma.
8,9	Función externa de incendio/humo 2	Función externa de incendio/humo. A la entrega, esta función lleva un puente. Si se abre el circuito, la función se activa y genera una alarma.
10,11	Retardo alarma 1	Función de contacto externo. Opcional: normalmente abierto/normalmente cerrado.
12,13	Alarma externa 2	Función de contacto externo. Opcional: normalmente abierto/normalmente cerrado.
14,15	Velocidad baja externa	Función de contacto externo. Anula la temporización entre parada y funcionamiento a velocidad baja.
16,17	Velocidad alta externa	Función de contacto externo. Anula la temporización entre parada o funcionamiento a velocidad baja y funcionamiento a velocidad alta.
18,19	Regulación según demanda	Entrada para 0-10 V CC. La señal de entrada afecta a la consigna de caudal de aire de impulsión/aire de retorno si la unidad está en el modo de regulación según demanda. Para la conexión de sondas, por ejemplo, de CO ₂ , CO o COV
20,21	Bomba de circulación, circuito de calor	Contacto independiente, máx. 5 A/CA1, 2 A/CA3, 250 VCA. Se cierra cuando hay demanda de calefacción.
22,23	Bomba de circulación, circuito de frío o enfr. on/off, func. 1 paso	Contacto independiente, máx. 5 A/CA1, 2 A/CA3, 250 VCA. Se cierra cuando hay demanda de enfriamiento.
24,25	Enfriamiento, on/off, func. 2 pasos	Contacto independiente, máx. 5 A/CA1, 2 A/CA3, 250 VCA. Se cierra cuando hay demanda de enfriamiento.
26,27	Indicación de en funcionamiento	Contacto independiente, máx. 5 A/CA1, 2 A/CA3, 250 VCA. Se cierra cuando la unidad está en funcionamiento.
28,29,30	Control de compuertas	24 VCA. 28= 24 VCA (G) controlado, 29= 24 VCA (G), 30= 24 VCA (G0).
31,32	Tensión de control	Tensión de control 24 VCA. Las bornas 31-32 tienen una carga total de 16 VA. Se abren mediante el seccionador de seguridad.
33,34	Tensión de referencia	Salida para 10 VCC constantes. Carga máx. admisible: 8 mA.
35,36,37,38	Control, compuerta de recirculación	La compuerta de recirculación admite una carga máx. de 2 mA a 10 VCC. 35= 24 VCA (G), 36= 24 VCA (G0), 37= señal de control 0-10 VCC, 38= señal de realimentación 0-10 VCC.

La carga común máx. admisible en las bornas 31-32, las salidas de frío/calor y la salida de compuerta (bornas 28-30) es de 32 VA (SD) o de 50 VA (RX/IPX/CX).

6.3 Datos eléctricos

6.3.1 Unidades de tratamiento de aire

6.3.1.1 Tamaño 004-012

REQUISITOS MÍN. DE ALIMENTACIÓN

GOLD 004:

Monofásica, trifilar, 230 V -10/+15 %, 50 Hz, 10 AT *o bien*

Trifásica, pentafilar, 400 V -10/+15 %, 50 Hz, 10 AT

GOLD 005, versión de potencia 1:

Monofásica, trifilar, 230 V -10/+15 %, 50 Hz, 10 AT *o bien*

Trifásica, pentafilar, 400 V -10/+15 %, 50 Hz, 10 AT

GOLD 005, versión de potencia 2:

Monofásica, trifilar, 230 V -10/+15 %, 50 Hz, 16 AT *o bien*

Trifásica, pentafilar, 400 V -10/+15 %, 50 Hz, 10 AT

GOLD 007, versión de potencia 1:

Monofásica, trifilar, 230 V -10/+15 %, 50 Hz, 10 AT *o bien*

Trifásica, pentafilar, 400 V -10/+15 %, 50 Hz, 10 AT

GOLD 007, versión de potencia 2:

Monofásica, trifilar, 230 V -10/+15 %, 50 Hz, 16 AT *o bien*

Trifásica, pentafilar, 400 V -10/+15 %, 50 Hz, 10 AT

GOLD 008, versión de potencia 1:

Monofásica, trifilar, 230 V -10/+15 %, 50 Hz, 16 AT *o bien*

Trifásica, pentafilar, 400 V -10/+15 %, 50 Hz, 10 AT

GOLD 008, versión de potencia 2:

Trifásica, pentafilar, 400 V -10/+15 %, 50 Hz, 10 AT

GOLD 011, versión de potencia 1:

Monofásica, trifilar, 230 V -10/+15 %, 50 Hz, 16 AT *o bien*

Trifásica, pentafilar, 400 V -10/+15 %, 50 Hz, 10 AT

GOLD 011, versión de potencia 2:

Trifásica, pentafilar, 400 V -10/+15 %, 50 Hz, 10 AT

GOLD 012, versiones de potencia 1 y 2:

Trifásica, pentafilar, 400 V -10/+15 %, 50 Hz, 10 AT

6.3.1.2 Tamaño 014-040+

Muestra el tamaño del fusible para diferentes combinaciones de tamaños y versiones de potencia de los ventiladores. El ventilador A o B puede ser un ventilador de aire de impulsión o un ventilador de aire de retorno o viceversa. Lo que determina el tamaño del fusible es la combinación de los ventiladores A y B.

En la placa de características de la unidad de tratamiento de aire se muestran las combinaciones de tamaños y versiones de potencia de los ventiladores.

La conexión eléctrica es trifásica, de 5 hilos, 400 V -10/+15 %, 50 Hz.

GOLD PX, tamaño	Ventilador A, tamaño/version de potencia	Ventilador B, tamaño/version de potencia	Fusible (A)
014/020	014-1 (1,6 kW)	014-1 (1,6 kW)	10
	014-1 (1,6 kW)	014-2 (2,4 kW)	10
	014-1 (1,6 kW)	020-1 (2,4 kW)	10
	014-1 (1,6 kW)	020-2 (3,4 kW)	10
	014-2 (2,4 kW)	014-2 (2,4 kW)	10
	014-2 (2,4 kW)	020-1 (2,4 kW)	10
	014-2 (2,4 kW)	020-2 (3,4 kW)	16
	020-1 (2,4 kW)	020-1 (2,4 kW)	10
	020-1 (2,4 kW)	020-2 (3,4 kW)	10
	020-2 (3,4 kW)	020-2 (3,4 kW)	16
025/030	025-1 (2,4 kW)	025-1 (2,4 kW)	10
	025-1 (2,4 kW)	025-2 (3,4 kW)	16
	025-1 (2,4 kW)	030-1 (4,0 kW)	16
	025-1 (2,4 kW)	030-2 (5,0 kW)	16
	025-2 (3,4 kW)	025-2 (3,4 kW)	16
	025-2 (3,4 kW)	030-1 (4,0 kW)	16
	025-2 (3,4 kW)	030-2 (5,0 kW)	16
	030-1 (4,0 kW)	030-1 (4,0 kW)	16
	030-1 (4,0 kW)	030-2 (5,0 kW)	20
	030-2 (5,0 kW)	030-2 (5,0 kW)	20
035/040/040+	35-1 (4,0 kW)	35-1 (4,0 kW)	16
	35-1 (4,0 kW)	35-2 (5,0 kW)	20
	35-1 (4,0 kW)	40-1 (6,5 kW)	20
	35-1 (4,0 kW)	40-2 (10 kW)	25
	35-2 (5,0 kW)	35-2 (5,0 kW)	20
	35-2 (5,0 kW)	40-1 (6,5 kW)	25
	35-2 (5,0 kW)	40-2 (10 kW)	25
	40-1 (6,5 kW)	40-1 (6,5 kW)	25
	40-1 (6,5 kW)	40-2 (10 kW)	32
	40-2 (10 kW)	40-2 (10 kW)	40

6.3.1.3 Tamaño 050+ - 080

Muestra el tamaño del fusible para diferentes combinaciones de tamaños y versiones de potencia de los ventiladores. El ventilador A o B puede ser un ventilador de aire de impulsión o un ventilador de aire de retorno o viceversa. Lo que determina el tamaño del fusible es la combinación de los ventiladores A y B.

En la placa de características de la unidad de tratamiento de aire se muestran las combinaciones de tamaños y versiones de potencia de los ventiladores.

La conexión eléctrica es trifásica, de 5 hilos, 400 V -10/+15 %, 50 Hz.

GOLD PX, tamaño	Ventilador A, tamaño/versión de potencia	Ventilador B, tamaño/versión de potencia	Fusible (A)
050+/060+	50-1 (6,5 kW)	50-1 (6,5 kW)	25
	50-1 (6,5 kW)	50-2 (10 kW)	32
	50-1 (6,5 kW)	60-1 (2 x 4,0 kW)	32
	50-1 (6,5 kW)	60-2 (2 x 6,5 kW)	40
	50-2 (10 kW)	50-2 (10 kW)	32
	50-2 (10 kW)	60-1 (2 x 4,0 kW)	32
	50-2 (10 kW)	60-2 (2 x 6,5 kW)	40
	60-1 (2 x 4,0 kW)	60-1 (2 x 4,0 kW)	32
	60-1 (2 x 4,0 kW)	60-2 (2 x 6,5 kW)	40
	60-2 (2 x 6,5 kW)	60-2 (2 x 6,5 kW)	50
070/080	70-1 (2 x 4,0 kW)	70-1 (2 x 4,0 kW)	32
	70-1 (2 x 4,0 kW)	70-2 (2 x 6,5 kW)	40
	70-1 (2 x 4,0 kW)	80-1 (2 x 6,5 kW)	40
	70-1 (2 x 4,0 kW)	80-2 (2 x 10 kW)	50
	70-2 (2 x 6,5 kW)	70-2 (2 x 6,5 kW)	50
	70-2 (2 x 6,5 kW)	80-1 (2 x 6,5 kW)	50
	70-2 (2 x 6,5 kW)	80-2 (2 x 10 kW)	63
	80-1 (2 x 6,5 kW)	80-1 (2 x 6,5 kW)	50
	80-1 (2 x 6,5 kW)	80-2 (2 x 10 kW)	63
	80-2 (2 x 10 kW)	80-2 (2 x 10 kW)	80

6.3.2 Ventiladores

VALORES NOMINALES POR VENTILADOR

GOLD 004:	Potencia en el eje motor: 1,15 kW (0,41 kW)*, controlador del motor: 1 x 230 V, 50 Hz
GOLD 005:	Potencia en el eje motor: 1,15 kW (0,8 kW)*, controlador del motor: 1 x 230 V, 50 Hz
o	Potencia en el eje motor: 1,15 kW, controlador del motor: 1 x 230 V, 50 Hz
GOLD 007:	Potencia en el eje motor: 1,15 kW (0,8 kW)*, controlador del motor: 1 x 230 V, 50 Hz
o	Potencia en el eje motor: 1,15 kW, controlador del motor: 1 x 230 V, 50 Hz
GOLD 008:	Potencia en el eje motor: 1,15 kW, controlador del motor: 1 x 230 V, 50 Hz
o	Potencia en el eje motor: 1,6 kW, controlador del motor: 3 x 400 V, 50 Hz
GOLD 011:	Potencia en el eje motor: 1,15 kW, controlador del motor: 1 x 230 V, 50 Hz
o	Potencia en el eje motor: 1,6 kW, controlador del motor: 3 x 400 V, 50 Hz
GOLD 012:	Potencia en el eje motor: 2,4 kW (1,6 kW)*, controlador del motor: 3 x 400 V, 50 Hz
o	Potencia en el eje motor: 2,4 kW, controlador del motor: 3 x 400 V, 50 Hz
GOLD 014/020:	Potencia en el eje motor: 2,4 kW (1,6 kW)*, controlador del motor: 3 x 400 V, 50 Hz
o	Potencia en el eje motor: 2,4 kW, controlador del motor: 3 x 400 V, 50 Hz
o	Potencia en el eje motor: 3,4 kW, controlador del motor: 3 x 400 V, 50 Hz
GOLD 025/030:	Potencia en el eje motor: 2,4 kW, controlador del motor: 3 x 400 V, 50 Hz
o	Potencia en el eje motor: 3,4 kW, controlador del motor: 3 x 400 V, 50 Hz
o	Potencia en el eje motor: 4,0 kW, controlador del motor: 3 x 400 V, 50 Hz
o	Potencia en el eje motor: 5,0 kW, controlador del motor: 3 x 400 V, 50 Hz
GOLD 035/040:	Potencia en el eje motor: 4,0 kW, controlador del motor: 3 x 400 V, 50 Hz
o	Potencia en el eje motor: 5,0 kW, controlador del motor: 3 x 400 V, 50 Hz
o	Potencia en el eje motor: 6,5 kW, controlador del motor: 3 x 400 V, 50 Hz
o	Potencia en el eje motor: 10 kW, controlador del motor: 3 x 400 V, 50 Hz

GOLD 050/060:	Potencia en el eje motor: 6,5 kW, controlador del motor: 3 x 400 V, 50 Hz
o	Potencia en el eje motor: 10 kW, controlador del motor: 3 x 400 V, 50 Hz
o	Potencia en el eje motor: 2 x 4,0 kW, controlador del motor: 3 x 400 V, 50 Hz
o	Potencia en el eje motor: 2 x 6,5 kW, controlador del motor: 3 x 400 V, 50 Hz
GOLD 070/080:	Potencia en el eje motor: 2 x 4,0 kW, controlador del motor: 3 x 400 V, 50 Hz
o	Potencia en el eje motor: 2 x 6,5 kW, controlador del motor: 3 x 400 V, 50 Hz
o	Potencia en el eje motor: 2 x 10 kW, controlador del motor: 3 x 400 V, 50 Hz

*) El controlador del motor limita la potencia al valor especificado.

6.3.3 Cuadro eléctrico

Los fusibles de la unidad de tratamiento de aire no deben superar el valor indicado en la Sección 6.3.1.

6.3.3.1 Tamaño 004-012

SECCIONADOR DE SEGURIDAD

Versión de potencia 1

GOLD PX 004-011:	20 A
GOLD PX 012:	25 A

Versión de potencia 2

GOLD PX 005-007:	20 A
GOLD PX 008-012:	25 A

FUSIBLES DEL CUADRO ELÉCTRICO

Tensión de maniobra de 230 V

Un fusible automático bipolar de 6 A

Ventiladores

GOLD 004-007, GOLD 008, versión de potencia 1,
GOLD 011, versión de potencia 1

PX Dos fusibles automáticos bipolares de 10 A

GOLD 008, versión de potencia 2, GOLD 011, versión de potencia 2, GOLD 012:

PX Dos interrupt. de seguridad de motor de 6,3 A

FUSIBLES DEL SISTEMA DE CONTROL

3,15 AT, 230 V de entrada. Instrucciones de montaje en la Sección 6.2. Para el cambio, quite la cubierta de plástico del sistema de control.

6.3.3.2 Tamaño 014-080

Muestra los fusibles/el interruptor de protección interno del motor y el interruptor de aislamiento de seguridad para diferentes combinaciones de tamaños y versiones de potencia de los ventiladores. El ventilador A o B puede ser un ventilador de aire de impulsión o un ventilador de aire de retorno o viceversa.

En la placa de características de la unidad de tratamiento de aire se muestran las combinaciones de tamaños y versiones de potencia de los ventiladores.

GOLD PX, tamaño	Combinación de ventiladores		Interruptor interno de protección del motor (A)		Seccionador de seguridad (A)
	Ventilador A, tamaño/ versión de potencia	Ventilador B, tamaño/ versión de potencia	Ventilador A	Ventilador B	
014/020	14-1	14-1	6,3	6,3	25
	14-1	14-2	6,3	6,3	25
	14-1	20-1	6,3	6,3	25
	14-1	20-2	6,3	7,0	25
	14-2	14-2	6,3	6,3	25
	14-2	20-1	6,3	6,3	25
	14-2	20-2	6,3	7,0	25
	20-1	20-1	6,3	6,3	25
	20-1	20-2	6,3	7,0	25
	20-2	20-2	7,0	7,0	25
025/030	25-1	25-1	10,0	10,0	25
	25-1	25-2	10,0	10,0	25
	25-1	30-1	10,0	10,0	25
	25-1	30-2	10,0	10,6	25
	25-2	25-2	10,0	10,0	25
	25-2	30-1	10,0	10,0	25
	25-2	30-2	10,0	10,6	25
	30-1	30-1	10,0	10,0	25
	30-1	30-2	10,0	10,6	25
		30-2	30-2	10,6	10,6
035/040	35-1	35-1	10,0	10,0	40
	35-1	35-2	10,0	10,6	40
	35-1	40-1	10,0	13,2	40
	35-1	40-2	10,0	18,0	40
	35-2	35-2	10,6	10,6	40
	35-2	40-1	10,6	13,2	40
	35-2	40-2	10,6	18,0	40
	40-1	40-1	13,2	13,2	40
	40-1	40-2	13,2	18,0	40
	40-2	40-2	18,0	18,0	63

FUSIBLES DEL CUADRO ELÉCTRICO

Tensión de maniobra de 230 V

Un fusible automático bipolar de 6 A

FUSIBLES DEL SISTEMA DE CONTROL

3,15 AT, 230 V de entrada. Instrucciones de montaje en la Sección 6.2. Para el cambio, quite la cubierta de plástico del sistema de control.

GOLD PX+, tamaño	Combinación de ventiladores		Disyuntor miniatura interno (A)		Seccionador de seguridad (A)
	Ventilador A, tamaño/ versión de potencia	Ventilador B, tamaño/ versión de potencia	Ventilador A	Ventilador B	
040+	35-1	40-1	13	13	40
	35-1	40-2	16	16	63
	35-2	40-1	13	13	40
	35-2	40-2	16	16	63
	40-1	40-1	13	13	40
	40-1	40-2	16	16	63
	40-2	40-2	16	16	63
050+/060+	50-1	50-1	13	13	40
	50-1	50-2	16	16	63
	50-1	60-1	13	13	80
	50-1	60-2	13	13	80
	50-2	50-2	16	16	63
	50-2	60-1	16	13	125
	50-2	60-2	16	13	125
	60-1	60-1	13	13	80
	60-1	60-2	13	13	80
	60-2	60-2	13	13	80
070/080	70-1	70-1	2x13	2x13	80
	70-1	70-2	2x13	2x13	80
	70-1	80-1	2x13	2x13	80
	70-1	80-2	2x13	2x16	125
	70-2	70-2	2x13	2x13	80
	70-2	80-1	2x13	2x13	80
	70-2	80-2	2x13	2x16	125
	80-1	80-1	2x13	2x13	80
	80-1	80-2	2x13	2x16	125
	80-2	80-2	2x16	2x16	125

FUSIBLES DEL CUADRO ELÉCTRICO

Tensión de maniobra 230 V

GOLD PX+ 040-080:

1 x 2 polos, MCB 1 A

1 x 2 polos, MCB 6 A

6.3.4 Imprecisión de la regulación

Temperatura ± 1°C.
Caudal de aire ± 5%.

6.3.5 EMC

La unidad de tratamiento de aire con alimentación de entrada trifásica de 400 V cumple los requisitos de la norma IEC 61000-3-12 siempre que la potencia de cortocircuito (Ssc) sea mayor o igual al valor indicado en la tabla siguiente para cada versión de tamaño/potencia.

El instalador o el usuario del equipo tiene la obligación de asegurarse de que el equipo se conecte exclusivamente a una fuente de alimentación con la potencia de cortocircuito (Ssc) correcta para cada unidad, consultando al operador de la red de distribución en caso necesario.

Para combinaciones de diferentes tamaños/versiones de potencia de los fusibles, la potencia de cortocircuito de la unidad de tratamiento de aire será igual a la potencia de cortocircuito del ventilador de mayor tamaño/versión de potencia.

GOLD PX, tamaño - versión de potencia	Potencia de cortocircuito Ssc MVA
008-2	0,8
011-2	0,8
012-1	0,8
012-2	1,2
014-1	0,8
014-2	1,2
020-1	1,3
020-2	1,7
025-1	1,3
025-2	1,7
030-1	2,0
030-2	2,7
035-1	2,0
035-2	2,7
040-1	3,6
040-2	5,6
050-1	3,4
050-2	5,7
060-1	4,1
060-2	6,5
070-1	4,1
070-2	6,5
080-1	6,6
080-2	11,3

7. Anexos

7.1 Declaración de conformidad

Declaración de conformidad se puede descargar de nuestra página web www.swegon.com.

7.2 Declaración sobre los materiales constructivos

La declaración sobre los materiales empleados en la fabricación se puede descargar de nuestra página web www.swegon.com.

7.3 Licencia

Copyright 2013-2014 Swegon AB

Reservados todos los derechos.

Algunas partes de esta obra están sujetas a la Licencia Pública General de GNU v2.0 y a otras licencias de software de código abierto libre/gratuito.

Este programa es software gratuito: puede redistribuirlo y/o modificarlo de acuerdo con las condiciones de la Licencia Pública General de GNU publicada por la Free Software Foundation, ya sea la versión 3 de la licencia, o (según prefiera) cualquier versión posterior.

Este programa se distribuye con la esperanza de que resulte útil, pero SIN NINGUNA GARANTÍA; ni siquiera la garantía implícita de COMERCIALIZACIÓN o ADECUACIÓN A UNA FINALIDAD ESPECÍFICA. Consulte la Licencia Pública General de GNU para obtener más información.

Debería haber recibido una copia de la Licencia Pública General de GNU junto con este programa. Si no es el caso, vaya a <http://www.gnu.org/licenses/>.

Encontrará todas las condiciones de licencia y los componentes de software de código abierto libre/gratuito en la siguiente página web:
<http://ftp.swegon.se/opensource/opensource/>

7.4 Ecodesign data

The air handling unit complies with the directives 2009/125/EC and 2014/53/EU.

Data for directive 2014/53/EU is available for sizing in the product selection software AHU Design.

Data for directive 327/2011/EU according to below.

Air Handling Units, EU regulation 327/2011 all fan data

Datum: 2024-02-15

AHU data				Fan data				Data according to ErP directive in technical documentation and free access webpage											
Type	Size	Motor option	Number of fans	Impeller type	Impeller diameter	Motor manufacture	Motor power	Installation category	Efficiency category	Variable speed drive	Specific ratio	Overall efficiency ηe(s)		Efficiency grade N		Power input Ped	Air Flow qv	Pressure increase pfs	Speed n
					mm		kW					Actual	Req 2015	Actual	Req 2015				
GOLD SILVER C Version F PX/PX+ incl. TOP	004	-	1	Aluminium	288	Domel ZKG	0,41	A	Static	Yes	1,01	65,9	48,0	79,9	62	0,483	0,514	534	2700
	005	1	1	Aluminium	288	Domel ZKG	0,8	A	Static	Yes	1,01	65,3	50,8	76,5	62	0,862	0,728	708	3380
	005	2	1	Aluminium	288	Domel ZKG	1,15	A	Static	Yes	1,01	65,2	52,0	75,1	62	1,126	0,806	840	3700
	007	1	1	Aluminium	288	Domel ZKG	0,8	A	Static	Yes	1,01	65,3	50,8	76,5	62	0,862	0,728	708	3380
	007	2	1	Aluminium	288	Domel ZKG	1,15	A	Static	Yes	1,01	65,2	52,0	75,1	62	1,126	0,806	840	3700
	008	1	1	Aluminium	348	Domel ZKG	1,15	A	Static	Yes	1,01	66,3	52,5	75,7	62	1,26	0,928	831	2780
	008	2	1	Aluminium	348	Domel ZKG	1,6	A	Static	Yes	1,01	68,9	53,6	77,3	62	1,60	1,02	1003	3050
	011	1	1	Aluminium	348	Domel ZKG	1,15	A	Static	Yes	1,01	66,3	52,5	75,7	62	1,26	0,928	831	2780
	011	2	1	Aluminium	348	Domel ZKG	1,6	A	Static	Yes	1,01	68,9	53,6	77,3	62	1,60	1,02	1003	3050
	012	1	1	Aluminium	422	Domel ZKG	1,6	A	Static	Yes	1,01	67,5	53,9	75,6	62	1,68	1,34	790	2250
	012	2	1	Aluminium	422	Domel ZKG	2,4	A	Static	Yes	1,01	67,3	55,3	74,0	62	2,30	1,48	982	2500
	014	1	1	Aluminium	422	Domel ZKG	1,6	A	Static	Yes	1,01	67,5	53,9	75,6	62	1,68	1,34	790	2250
	014	2	1	Aluminium	422	Domel ZKG	2,4	A	Static	Yes	1,01	67,3	55,3	74,0	62	2,30	1,48	982	2500
	020	1	1	Aluminium	510	Domel ZKG	2,4	A	Static	Yes	1,01	67,3	55,9	73,4	62	2,62	2,01	827	1890
	020	2	1	Aluminium	510	Domel ZKG	3,4	A	Static	Yes	1,01	67,0	57,3	71,7	62	3,56	2,25	1011	2100
	025	1	1	Aluminium	510	Domel ZKG	2,4	A	Static	Yes	1,01	67,3	55,9	73,4	62	2,62	2,01	827	1890
	025	2	1	Aluminium	510	Domel ZKG	3,4	A	Static	Yes	1,01	67,0	57,3	71,7	62	3,56	2,25	1011	2100
	030	1	1	Aluminium	616	Domel ZKG	4	A	Static	Yes	1,01	68,7	58,0	72,6	62	4,20	3,06	901	1635
	035	1	1	Aluminium	616	Domel ZKG	4	A	Static	Yes	1,01	68,7	58,0	72,6	62	4,20	3,06	901	1635
	060	1	2	Aluminium	616	Domel ZKG	4	A	Static	Yes	1,01	68,7	58,0	72,6	62	4,20	3,06	901	1635
	070	1	2	Aluminium	616	Domel ZKG	4	A	Static	Yes	1,01	68,7	58,0	72,6	62	4,20	3,06	901	1635
	030	2	1	Aluminium	616	Domel ZKG	5	A	Static	Yes	1,01	67,7	58,9	70,8	62	5,10	3,23	1028	1740
	035	2	1	Aluminium	616	Domel ZKG	5	A	Static	Yes	1,01	67,7	58,9	70,8	62	5,10	3,23	1028	1740
	060	2	2	Aluminium	616	Domel ZKG	6,5	A	Static	Yes	1,01	68,2	60,2	70,1	62	6,67	3,58	1220	1900
	070	2	2	Aluminium	616	Domel ZKG	6,5	A	Static	Yes	1,01	68,2	60,2	70,1	62	6,67	3,58	1220	1900
	040	1	1	Aluminium	744	Domel ZKG	6,5	A	Static	Yes	1,01	66,4	60,2	68,2	62	6,67	4,65	915	1380
	050	1	1	Aluminium	744	Domel ZKG	6,5	A	Static	Yes	1,01	66,4	60,2	68,2	62	6,67	4,65	915	1380
	080	1	2	Aluminium	744	Domel ZKG	6,5	A	Static	Yes	1,01	66,4	60,2	68,2	62	6,67	4,65	915	1380
	040	2	1	Aluminium	744	Domel ZKG	9	A	Static	Yes	1,01	66,8	61,9	66,9	62	9,71	5,30	1176	1560
	050	2	1	Aluminium	744	Domel ZKG	9	A	Static	Yes	1,01	66,8	61,9	66,9	62	9,71	5,30	1176	1560
080	2	2	Aluminium	744	Domel ZKG	9	A	Static	Yes	1,01	66,8	61,9	66,9	62	9,71	5,30	1176	1560	

7.5 Digital Services

Connectivity

The product is equipped with functionality that, when enabled, will connect to the Swegon INSIDE Cloud when given access to the internet. Such connection is made either through the building's local internet access point or by using a supplied modem. When connecting through the building's internet access point, the local firewall must be configured to allow traffic according to the firewall settings. The functionality is by default disabled and can be enabled in the product. By enabling this functionality the customer agrees to the general terms and conditions for Digital Service, DS-23. The customer can disable the connection to the Swegon INSIDE Cloud in the product user interface at any time.

Which data is sent

Through the connection to Swegon INSIDE Cloud, the product will exchange data to Swegon INSIDE Cloud about certain actions and parameter settings of the product. Each data point has different thresholds for when to send data to Swegon, therefore the data sent depends on the data point type and configuration. The data is sent in intervals, at which point the data is aggregated together with other data from that interval.

Who has access to the data

The data sent to Swegon INSIDE Cloud is used by Swegon for purposes of performance, functionality and development of the product. Consequently, Swegon has the right to use the data sent from all products connected to Swegon INSIDE Cloud. The data is used in accordance with Swegon's DS-23 general terms and conditions, and our sales agreement with the customer.

Requirements

To connect a product to Swegon INSIDE Cloud, a secure internet connection via the property's internal network or via Swegon's external modem is required. In addition to a secure internet connection, a valid certificate for each individual product is also required to approve them to share data with INSIDE Cloud. Some products will come with a valid certificate out of the factory, while other products need to be equipped with a certificate to authorize the product to share data.

To find out if the product is INSIDE Ready (i.e. ready to share data) or not visit INSIDE Ready | www.swegon.com.

Toda la documentación está disponible en formato digital y se puede descargar de www.swegon.com