

GOLD

Unità di trattamento aria

Istruzioni di installazione

GOLD RX versione G, taglia 70+/80+



Il documento originale è stato scritto in svedese.

Indice

1. Installazione	3
1.1 Generalità	3
1.2 Trasporto in loco	3
1.3 Parti imballate con l'unità	3
1.3.1 Micro terminale portatile	3
1.3.2 Sensore dell'aria di mandata	3
1.3.3 Tasca porta-documenti	3
1.4 Ubicazione	3
1.5 Metodo di consegna	3
1.6 Sollevamento	4
1.6.1 Con un carrello elevatore	4
1.6.2 Con una gru	4
1.6.2.1 Unità complete	4
1.6.2.2 Sezione dello scambiatore di calore, fornito suddiviso in due sezioni dell'involucro e rotore	5
1.7 Installazione degli scambiatori di calore (se applicabile)	7
1.7.1 Alternativa 1	7
1.7.2 Alternativa 2	11
1.7.3 Parte comune per le alternative 1 e 2	16
1.7.3.1 Regolazione dell'inclinazione del rotore	16
1.7.3.2 Piastre di tenuta/sezione di spurgo	17
1.7.3.3 Sensore temperatura	17
1.7.3.4 Guarnizione in tessuto rivestita in vinile	17
1.7.3.5 Tenuta	18
1.8 Versione e disposizione dei ventilatori	19
1.9 Collegamento delle sezioni dell'unità	20
1.9.1 Fissaggio, sezione anteriore/centrale	20
1.9.2 Fissaggio, parte posteriore dell'unità	21
1.9.3 Connettori elettrici a innesto rapido	22
1.9.4 Per collegare i tubi dell'aria ai sensori di pressione del filtro	23
1.10 Raccordo canali	24
1.11 Installazione del sensore dell'aria di mandata	24
1.13 Per collegare l'alimentazione elettrica	25
1.14 Per collegare cavi esterni	26
2. Dimensioni	27
3. Morsetti di cablaggio, centralina	28

1. Installazione

1.1 Generalità

Tutto il personale interessato deve prendere visione delle presenti istruzioni prima di iniziare qualsiasi lavoro sull'unità. Qualsiasi danno all'unità o a parti di essa dovuto a un uso o a un trattamento non corretto da parte dell'acquirente o dell'installatore non può essere considerato soggetto a garanzia se le presenti istruzioni non sono state seguite correttamente.

Le targhette di identificazione del prodotto si trovano sul lato di ispezione dell'unità di trattamento aria e all'interno del quadro elettrico dell'unità. Fare riferimento ai dettagli riportati sulla targhetta dati del prodotto quando si contatta Swegon.

L'unità di trattamento aria viene fornita imballata.

Gli eventuali accessori ordinati vengono forniti in imballi separati insieme all'unità.

1.2 Trasporto in loco

Prima di rimuovere il pallet/l'imballo di trasporto, stabilire se verrà utilizzato un carrello elevatore o un transpallet per l'ulteriore trasporto dell'unità all'interno del sito fino al punto in cui verrà installata.

1.3 Parti imballate con l'unità

I componenti imballati singolarmente quali il microterminale portatile, le piastre di messa in servizio, i bulloni, il sensore dell'aria di mandata e la tasca porta-documenti si trovano all'interno dell'unità di trattamento aria alla consegna.

1.3.1 Microterminale portatile

Il microterminale portatile è provvisto di un cavo di 3 metri e di un connettore elettrico a innesto rapido. Per i dettagli relativi ai collegamenti elettrici, vedere la sezione 1.14. Insieme al microterminale portatile viene fornito un supporto per il montaggio a parete. Tale supporto può essere fissato all'esterno dell'unità di trattamento aria (non si applica alle unità esterne) o in un altro luogo appropriato. Un cavo di prolunga (da 8 m) è disponibile come accessorio.

1.3.2 Sensore dell'aria di mandata

Il sensore è provvisto di un cavo da 10 metri e di un connettore elettrico a innesto rapido. Per i dettagli relativi all'installazione, vedere la sezione 1.11. Per i dettagli relativi ai collegamenti elettrici, vedere la sezione 1.14.

1.3.3 Tasca porta-documenti

Fissare la tasca porta-documenti all'esterno dell'unità di trattamento aria o in un altro luogo appropriato.

1.4 Ubicazione

L'unità di trattamento aria deve essere montata in orizzontale su una superficie portante piana e solida, realizzata in modo da sostenere il peso dell'unità.

Durante l'installazione dell'unità e il collegamento di tubazioni e cavi elettrici, assicurarsi che sia disponibile uno spazio libero adeguato per l'apertura degli sportelli di ispezione e che le parti funzionali interne, come le cassette dei filtri e i gruppi ventilatori, possano essere rimosse nella misura richiesta.

Spazio di ispezione richiesto

È necessario lasciare uno spazio libero di 1.100 mm davanti alle sezioni del ventilatore/filtro per aprire gli sportelli di ispezione.

1.5 Metodo di consegna

L'unità GOLD RX 70+/80+ viene normalmente fornita con una sezione dello scambiatore di calore assemblata. Questo sarà consegnato in due sezioni separate: una sezione ventilatore/filtro e una sezione ventilatore/filtro + sezione dello scambiatore di calore. La sezione dello scambiatore di calore può anche essere divisa. In tal caso, l'unità viene fornita come due sezioni separate di ventilatore/filtro e la sezione dello scambiatore di calore viene fornita in due sezioni dell'involucro e rotore, dove il rotore viene fornito inclinato in un imballo di trasporto (altezza di trasporto = 2.480 mm, larghezza di trasporto minima = 2.250 mm). Vedere la Sezione 1.7 per informazioni dettagliate sull'installazione.

Per altre dimensioni e pesi, vedere la Sezione 2.

Sezione dello scambiatore di calore fornita come unità distinta

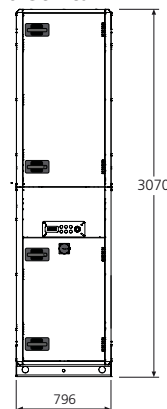

Sezione dello scambiatore di calore, fornito suddiviso in due sezioni dell'involucro e rotore

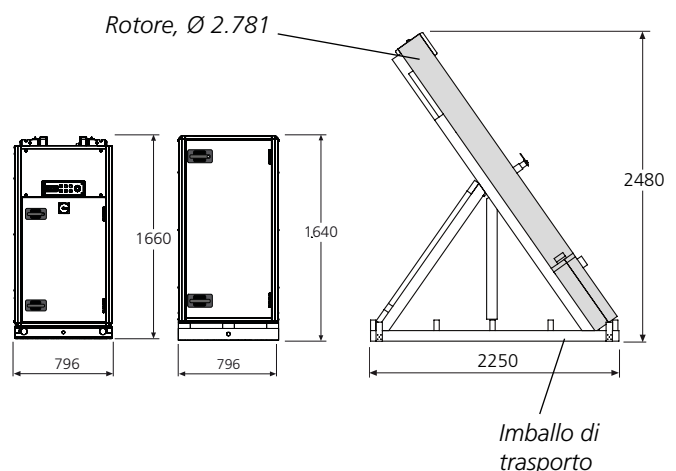

1.6 Sollevamento

1.6.1 Con un carrello elevatore

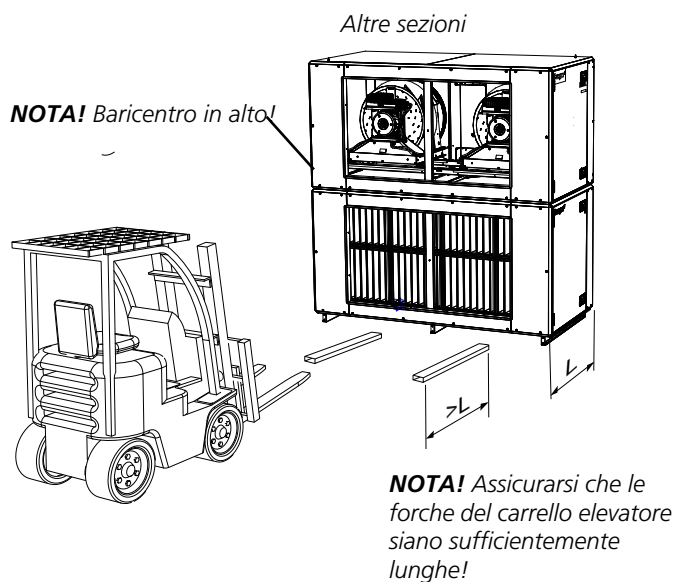
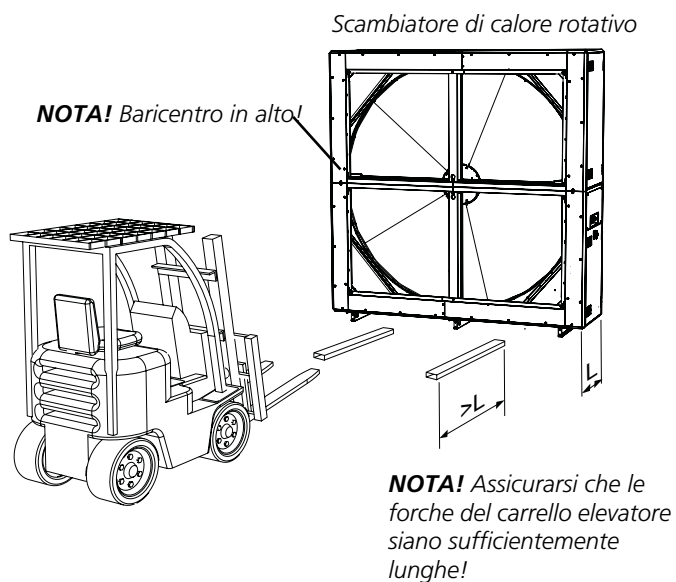

1.6.2 Con una gru

1.6.2.1 Unità complete

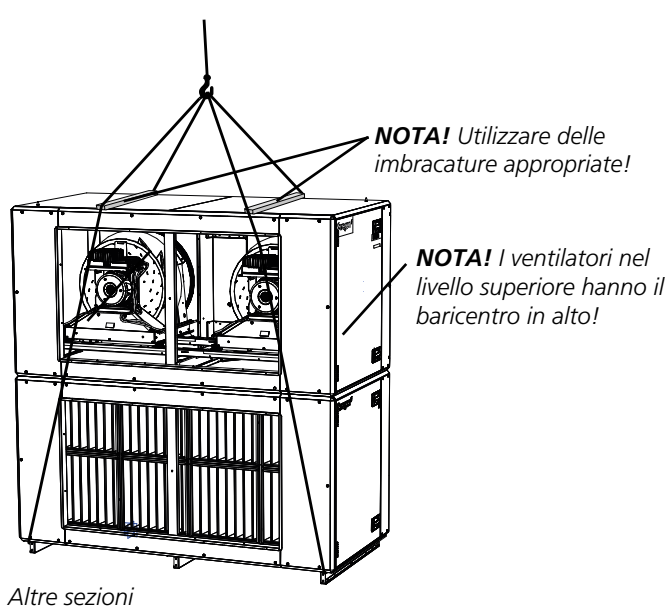
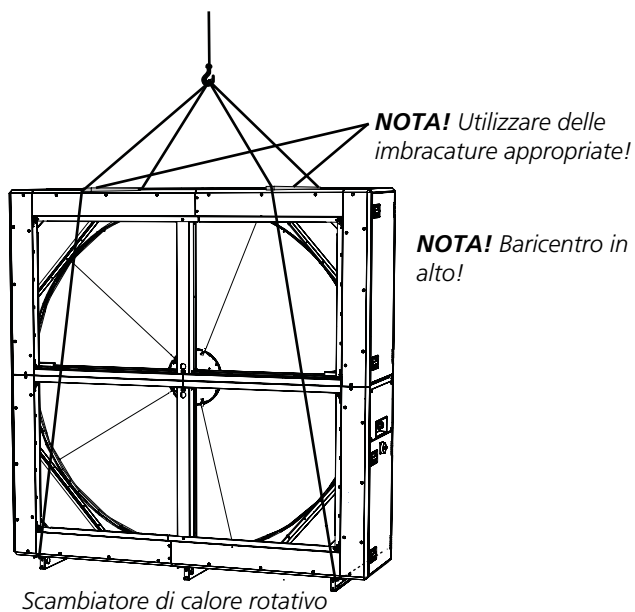

1.6.2.2 Sezione dello scambiatore di calore, fornito suddiviso in due sezioni dell'involucro e rotore

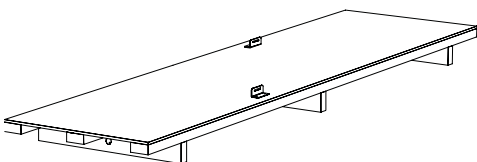
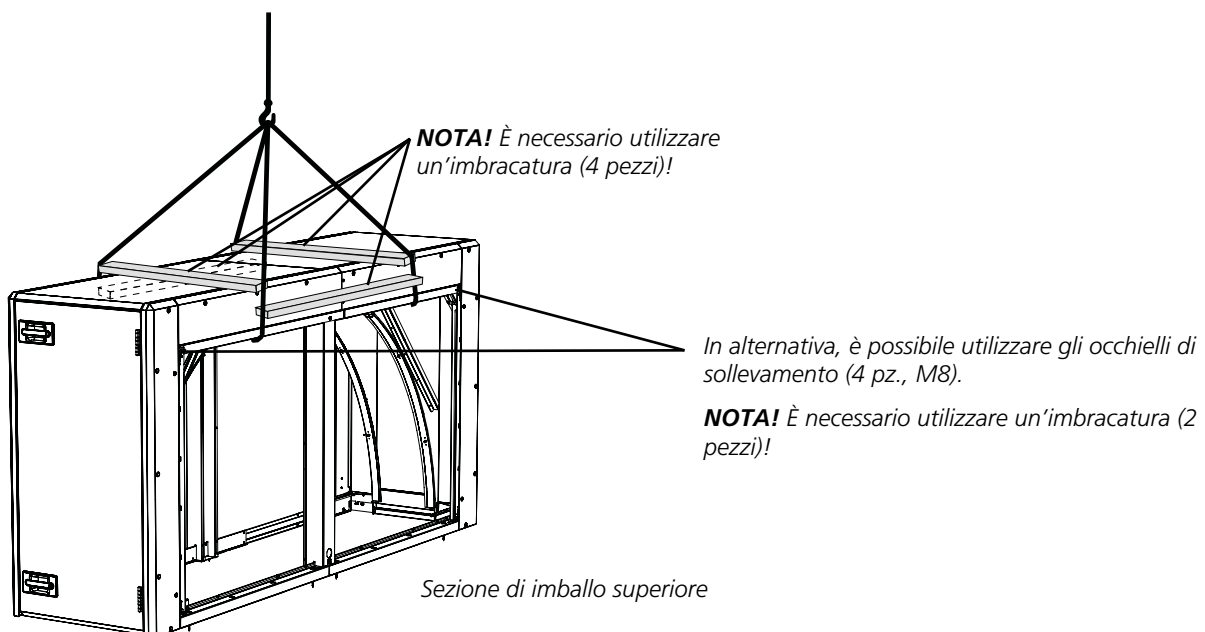
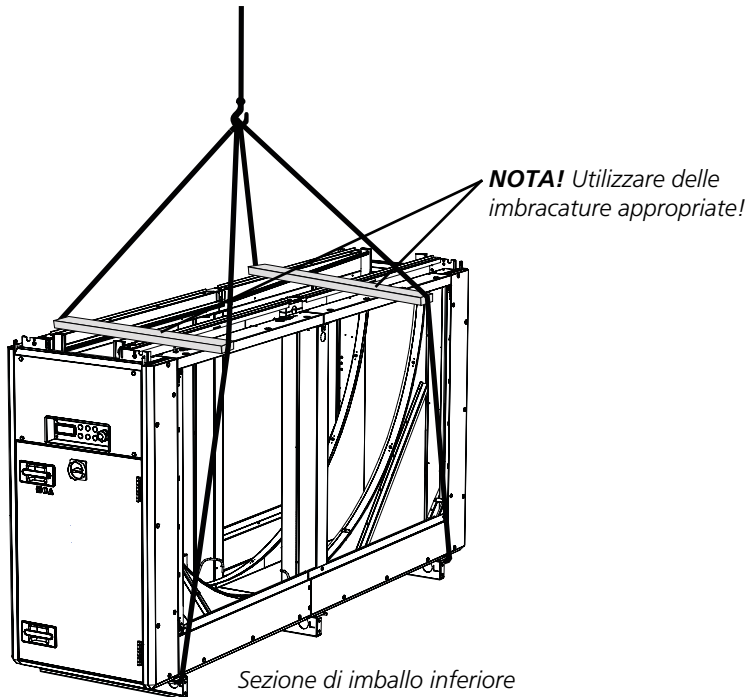

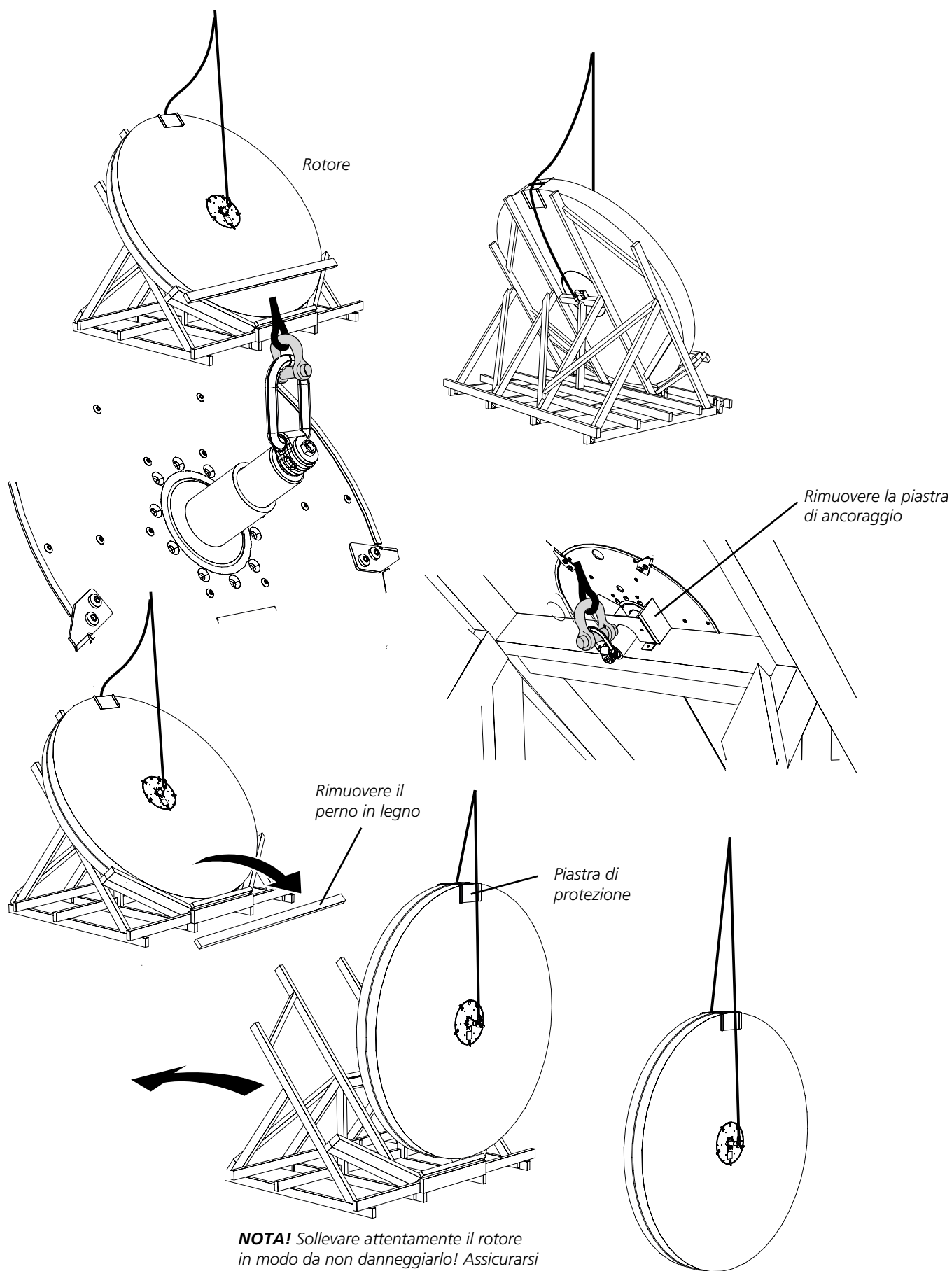

NOTA! Sollevare attentamente il rotore in modo da non danneggiarlo! Assicurarsi che il dispositivo di sollevamento appoggi contro la piastra di protezione nel bordo superiore.

1.7 Installazione degli scambiatori di calore (se applicabile)

Se la sezione dell'unità dello scambiatore di calore è stata fornita in più parti, unirle insieme. Ciò può essere effettuato in due modi: L'alternativa 1 è appropriata all'uso in presenza di spazio libero a sufficienza verso l'alto ed è più semplice. Se lo spazio disponibile non è sufficiente, sarà necessario utilizzare l'Alternativa 2.

Se la sezione dell'unità dello scambiatore di calore viene fornita come unità singola, passare alla Sezione 1.8.

1.7.1 Alternativa 1

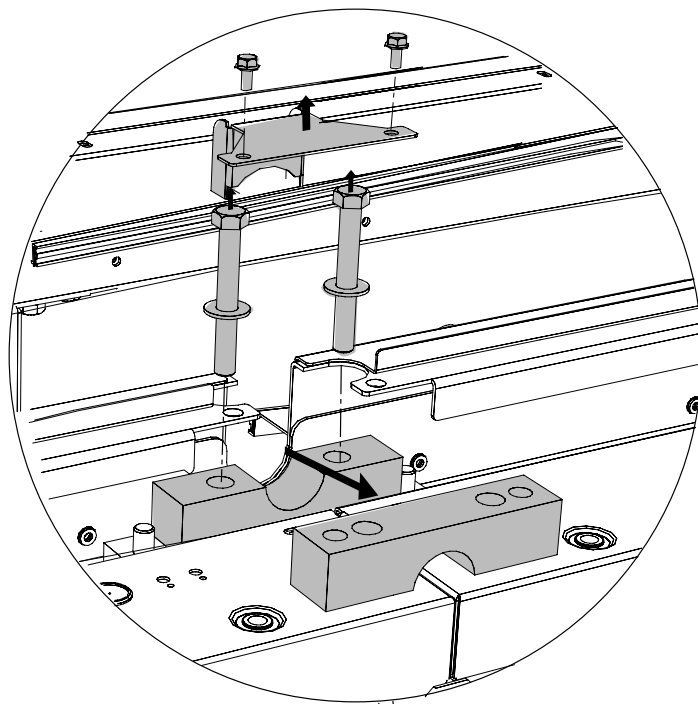

Rimuovere la staffa dell'albero superiore e la piastra di tenuta (2x)

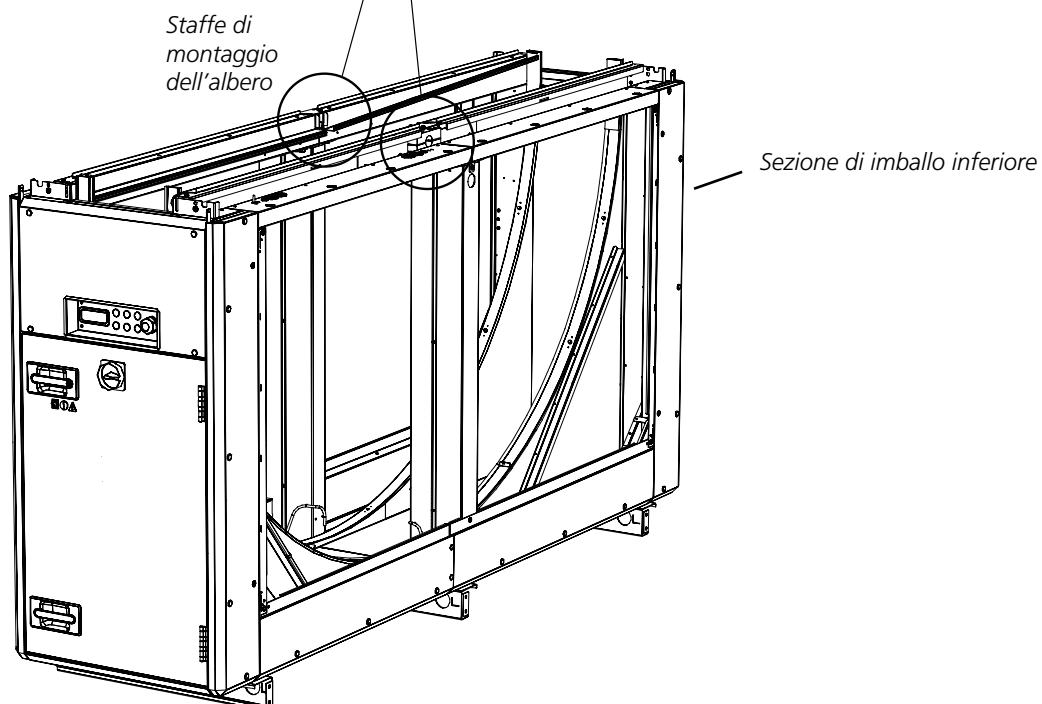

Staffe di
montaggio
dell'albero

Sezione di imballo inferiore

Sollevare il rotore nella sezione di imballo inferiore (vedere la Sezione 1.6).

NOTA! IMPORTANTE!
Fare attenzione a non danneggiare il rotore!

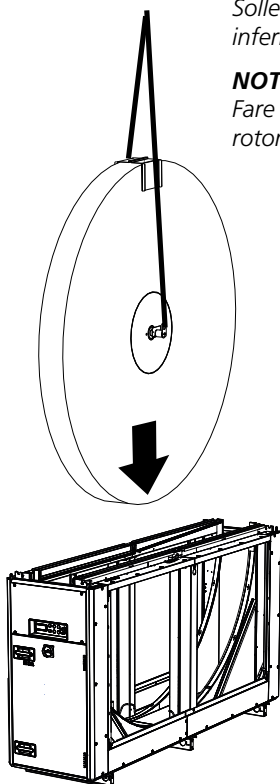

Montare la staffa dell'albero superiore e la piastra di tenuta (2x)

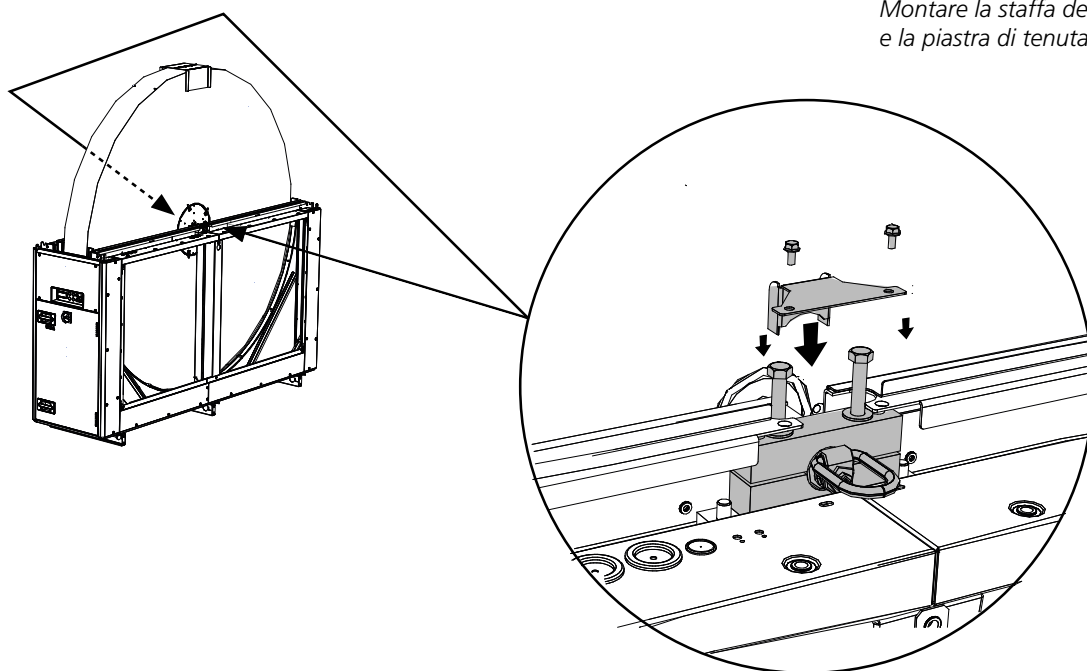

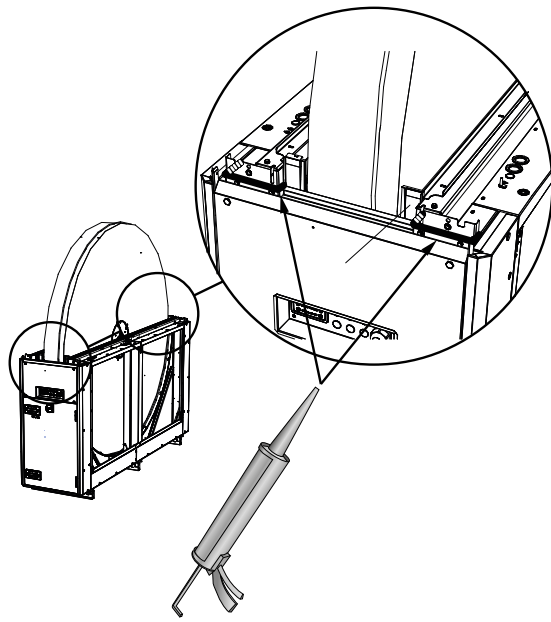

Sigillare intorno ai bordi delle piastre con sigillante/silicone appropriato (4 pezzi)

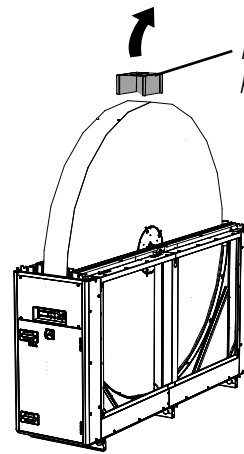

Rimuovere la piastra di protezione del rotore.

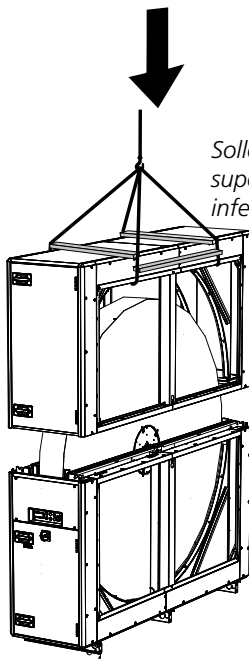

Sollevare la sezione di imballo superiore sulla sezione di imballo inferiore (vedere la Sezione 1.6).

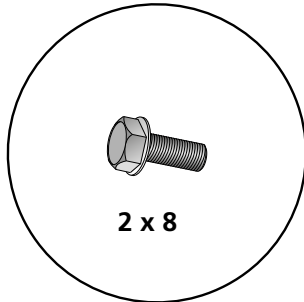

2 x 8

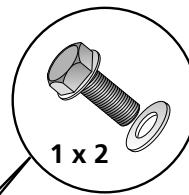

1 x 2

Avvitare dall'interno.

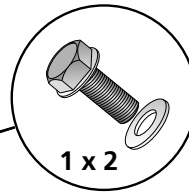
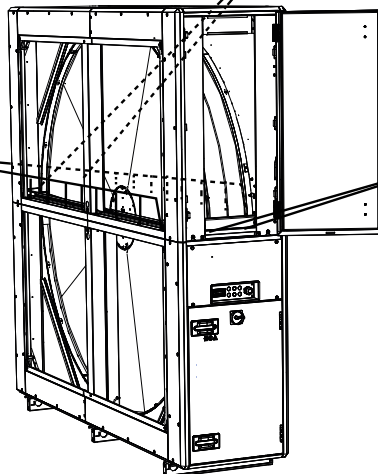

1 x 2

Fissare la sezione di imballo superiore alla sezione di imballo inferiore con i bulloni forniti, avvitandoli nei dadi ciechi preinstallati (totale 20 pz).

Motore di azionamento 14 Nm

Scollegare e riporre la scatola elettrica. Scollegare i connettori elettrici a innesto rapido dai motori dei ventilatori e dal motore di azionamento dello scambiatore di calore. Allentare e allontanare il regolatore del rotore.

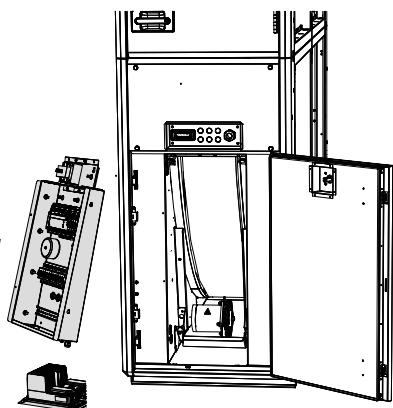

Motore di azionamento 8 Nm

Posizionare la cinghia di trasmissione del rotore intorno alla puleggia del motore di azionamento.

Smontare il motore dello scambiatore di calore + la staffa di montaggio (6 bulloni). Spostare il motore + la staffa di montaggio nella posizione mostrata nell'illustrazione e fissarli temporaneamente con due viti. Posizionare la cinghia di trasmissione del rotore intorno alla puleggia del motore.

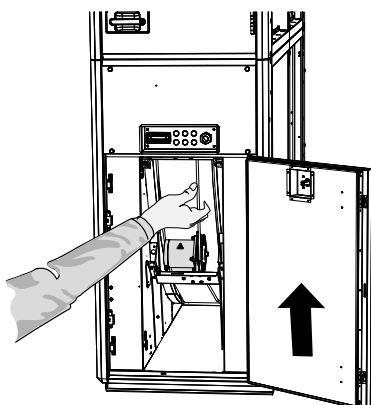

Allentare le due viti di fissaggio del motore + la staffa di montaggio. Ricollocare il motore + la staffa di montaggio nelle relative posizioni originali. Fissare il motore + la staffa di montaggio con i bulloni (6 bulloni).

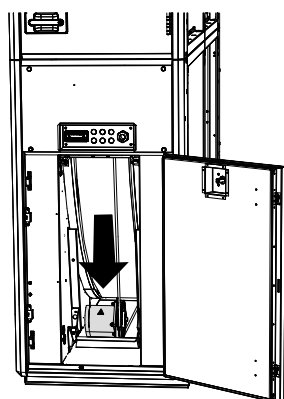

Ricollegare i connettori elettrici a innesto rapido ai motori dei ventilatori e al motore di azionamento dello scambiatore di calore. Rimontare il regolatore del rotore. Ricollocare la scatola elettrica in posizione e fissarla con gli appositi bulloni.

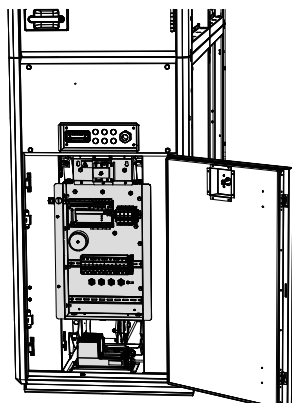

Vedere anche la Sezione 1.7.3 Parte comune per le alternative 1 e 2

1.7.2 Alternativa 2

Scollegare e riporre la scatola elettrica. Scollegare i connettori elettrici a innesto rapido dai motori dei ventilatori e dal motore di azionamento dello scambiatore di calore.

Rimuovere la staffa dell'albero superiore e la piastra di tenuta (2x)

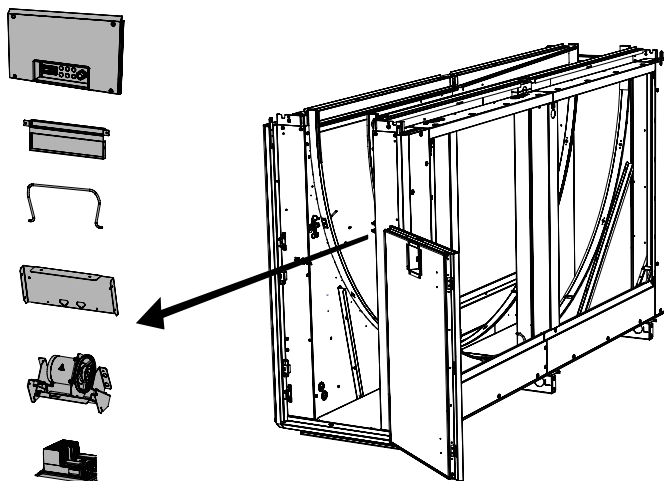
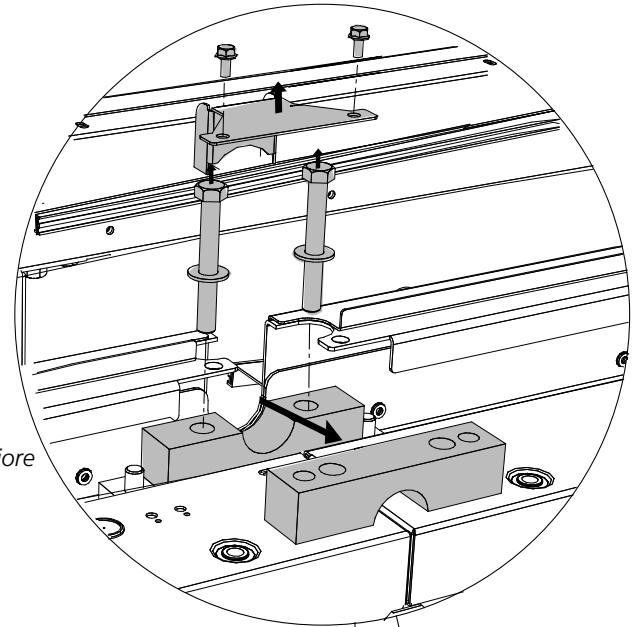
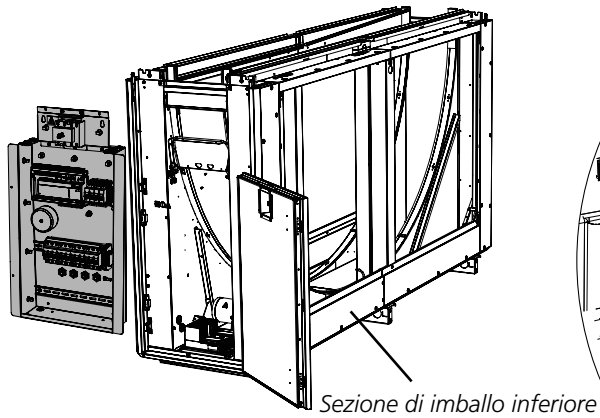

Smontare il motore dello scambiatore di calore + la staffa di montaggio (6 bulloni). Smontare il regolatore del rotore, la piastra di tenuta, i pannelli e il tubo flessibile.

Staffe di montaggio dell'albero

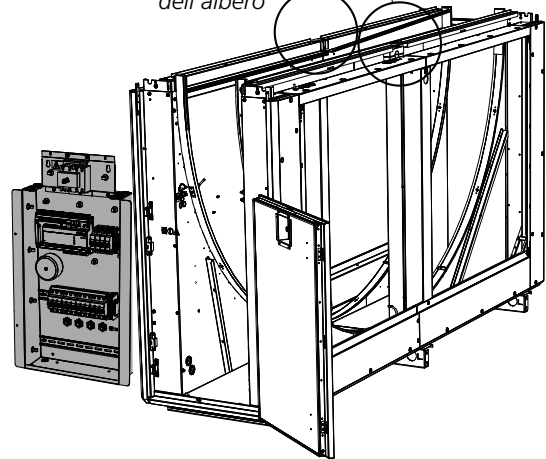

Sollevare il rotore dal lato nella sezione di imballo inferiore (vedere la Sezione 1.6).

NOTA! IMPORTANTE! Fare attenzione a non danneggiare il rotore!

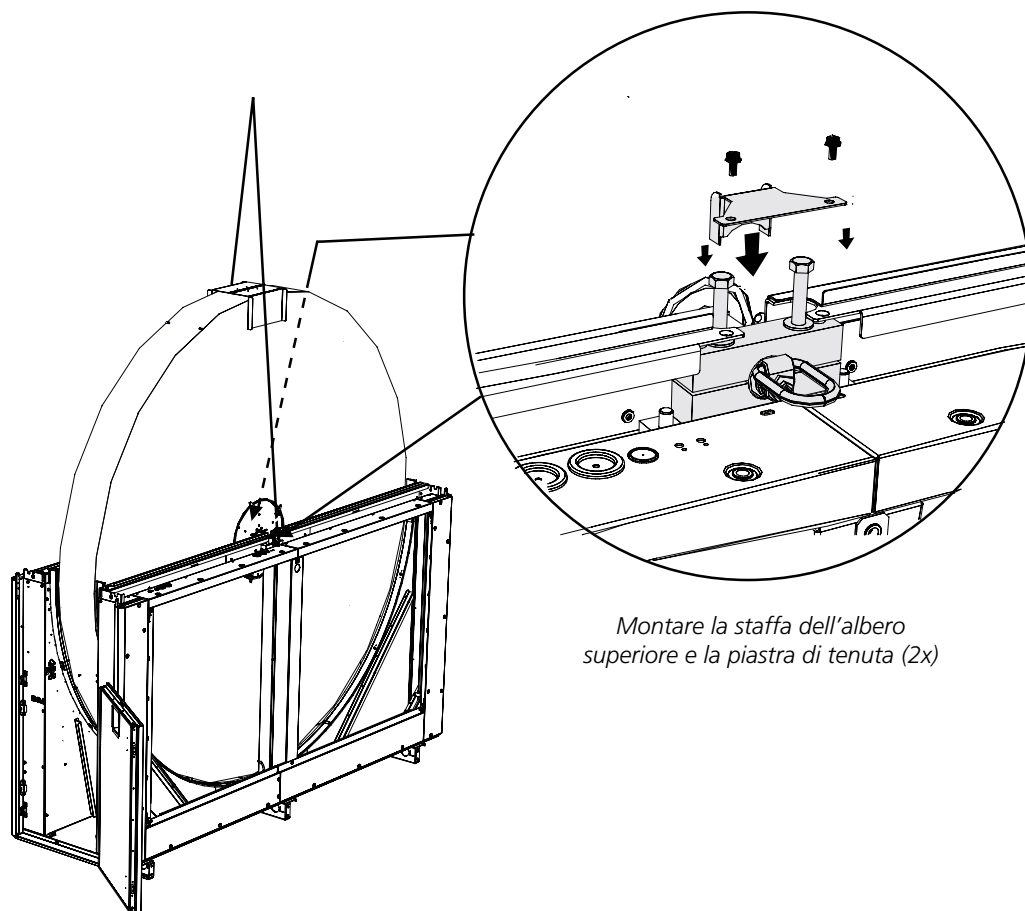
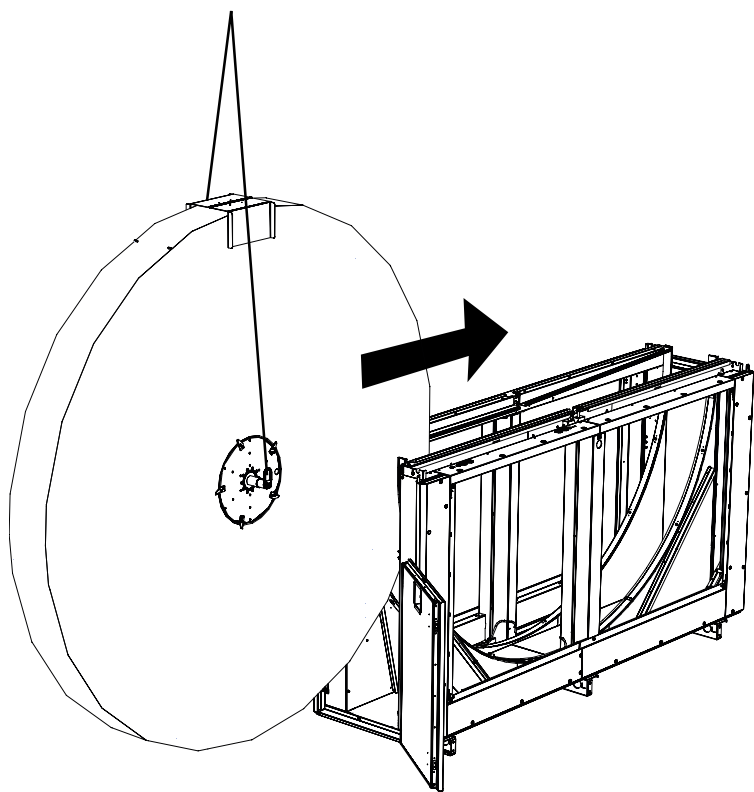

Montare la staffa dell'albero superiore e la piastra di tenuta (2x)

Installare piastra di tenuta, pannelli, motore di azionamento, controller del motore e tubo flessibile.

Rimuovere la piastra di protezione del rotore.

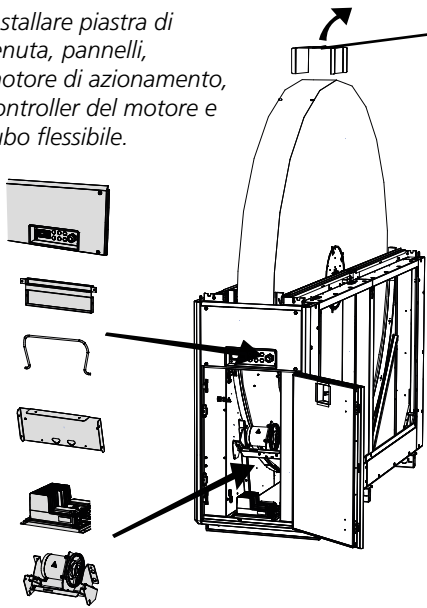

Motore di azionamento 14 Nm

Spostare il motore + la staffa di montaggio nella posizione mostrata nell'illustrazione e fissarli temporaneamente con due viti. Posizionare la cinghia di trasmissione del rotore intorno alla puleggia del motore.

Motore di azionamento 8 Nm

Posizionare la cinghia di trasmissione del rotore intorno alla puleggia del motore.

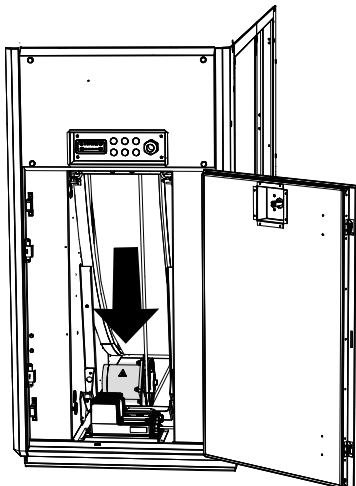
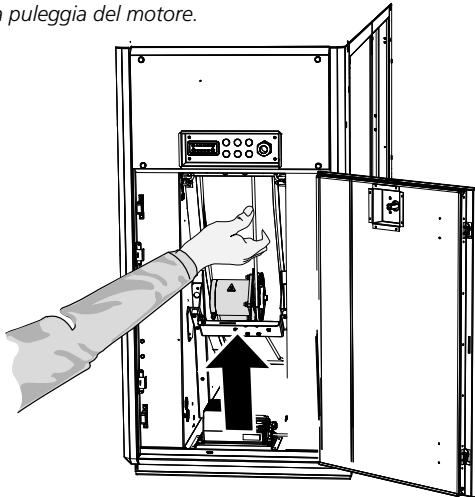

Allentare le due viti di fissaggio del motore + la staffa di montaggio. Spostare il motore + la staffa di montaggio nella posizione mostrata nell'illustrazione. Fissare il motore + la staffa di montaggio con i bulloni (6 bulloni).

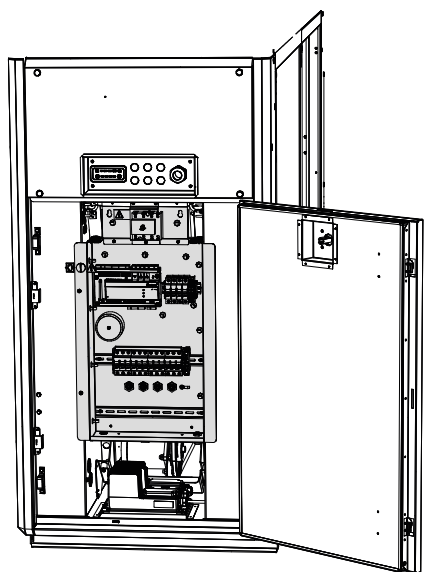

Ricollegare i connettori elettrici a innesto rapido ai motori dei ventilatori e al motore di azionamento dello scambiatore di calore. Installare e avvitare la scatola elettrica.

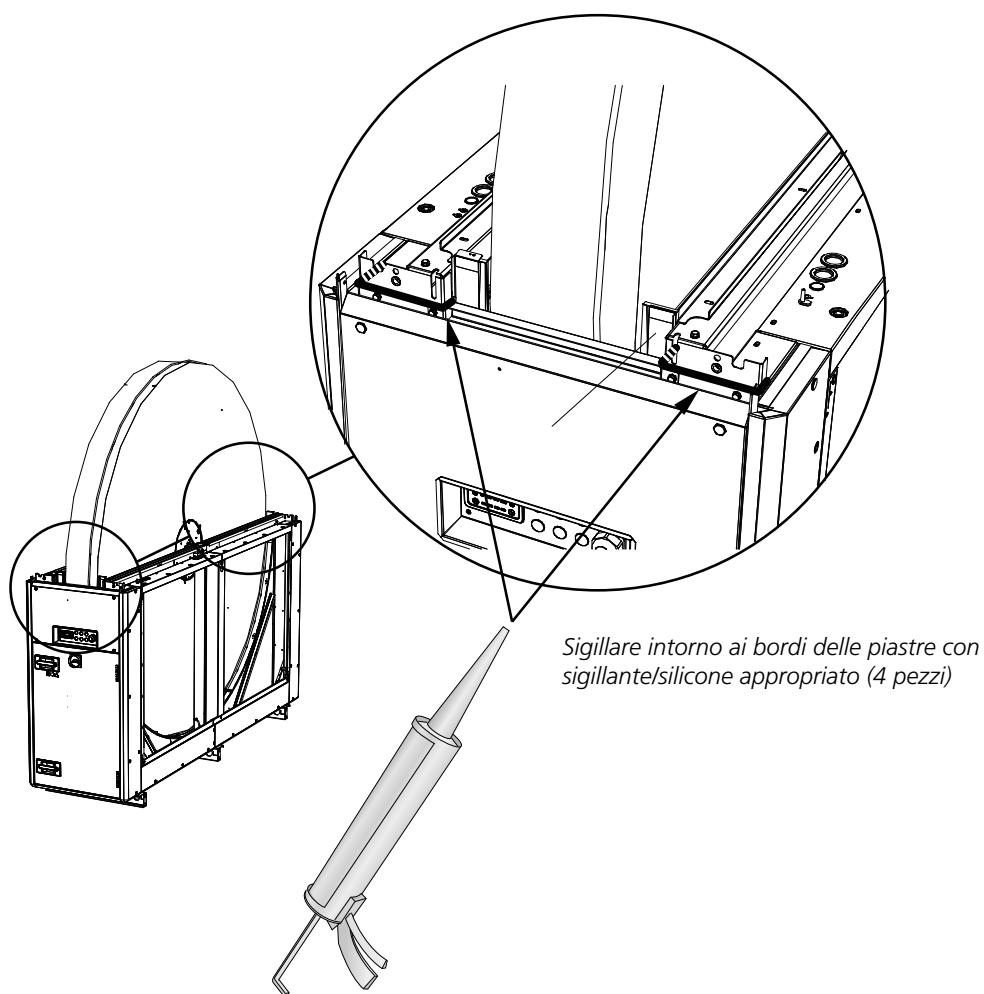

Sigillare intorno ai bordi delle piastre con sigillante/silicone appropriato (4 pezzi)

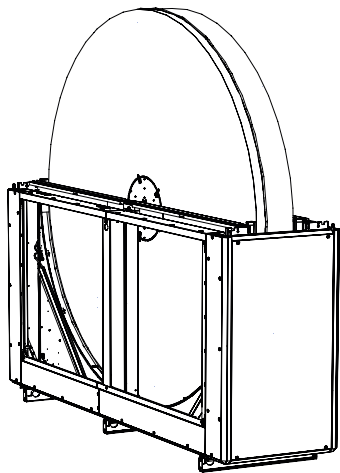

Sezione di imballo superiore

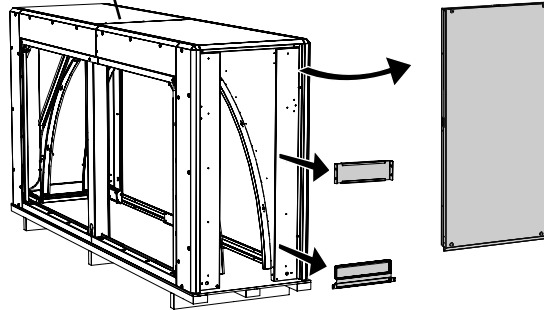

Rimuovere il pannello di copertura sul lato posteriore. Rimuovere le piastre di tenuta (2 pz).

Avvitare dall'interno.

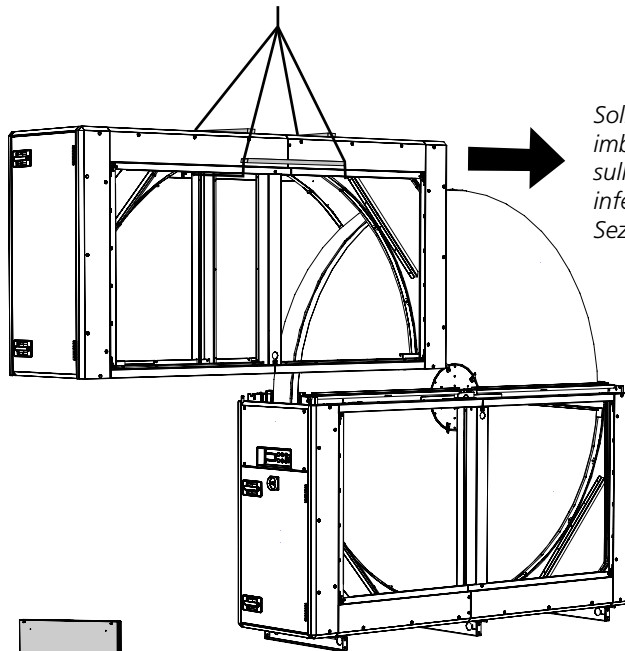

Solleverla sezione di imballo superiore dal lato sulla sezione di imballo inferiore (vedere la Sezione 1.6).

Montare il pannello di copertura e le piastre di tenuta (2 pz).

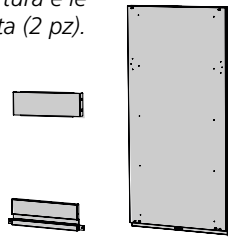

Avvitare dall'interno.

1 x 2

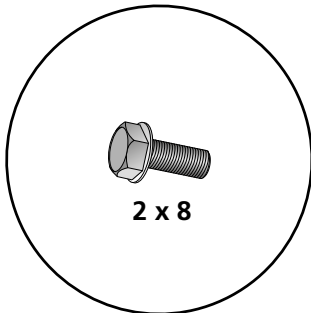

2 x 8

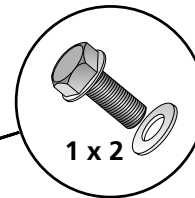

1 x 2

Fissare la sezione di imballo superiore alla sezione di imballo inferiore con i bulloni forniti, avvitandoli nei dadi ciechi preinstallati (totale 20 pz).

Vedere anche la Sezione 1.7.3 Parte comune per le alternative 1 e 2

1.7.3 Parte comune per le alternative 1 e 2

1.7.3.1 Regolazione dell'inclinazione del rotore

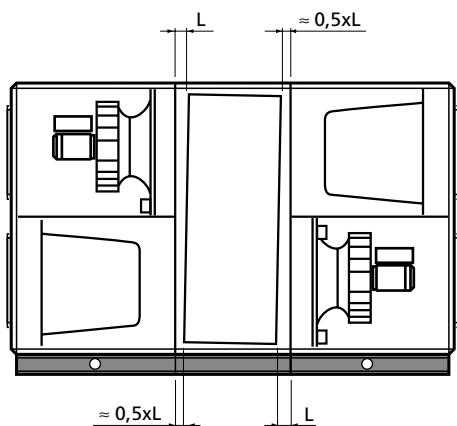

L'illustrazione mostra un'impostazione di inclinazione appropriata del rotore per la disposizione 1 dei ventilatori. L'inclinazione deve sempre essere verso il filtro, il che significa che l'inclinazione per la disposizione dei ventilatori 2 è nell'altra direzione.

L'inclinazione del rotore può dover essere maggiore nelle applicazioni che coinvolgono portate d'aria elevate con una pressione elevata associata.

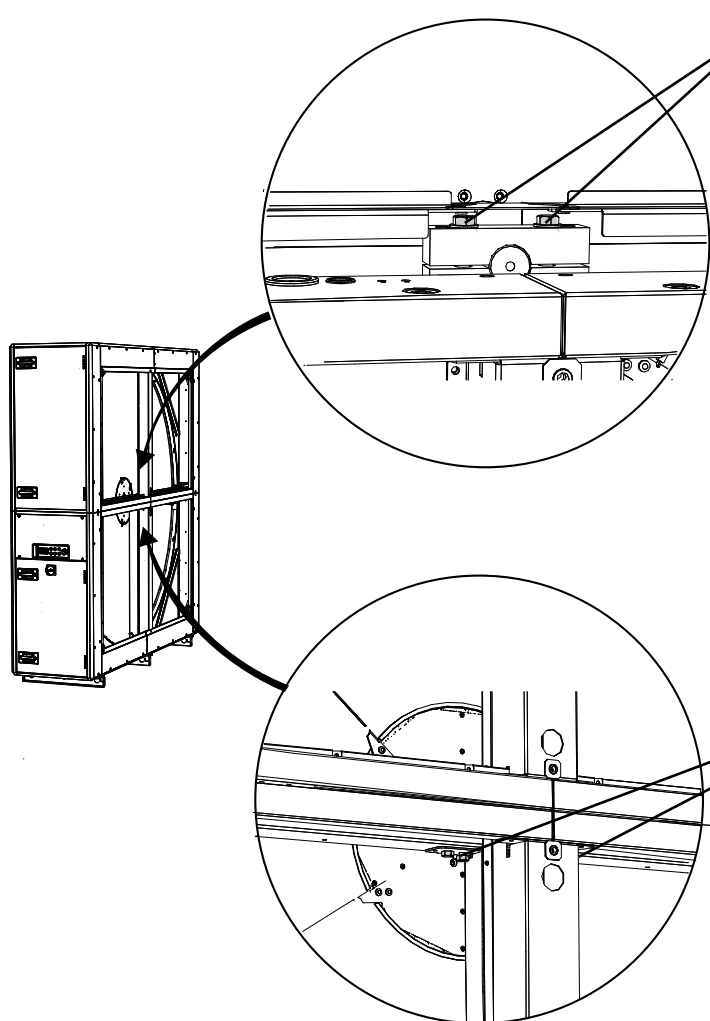

Svitare leggermente i bulloni di bloccaggio. Non smontare la staffa dell'albero.

Regolare l'inclinazione del rotore mediante i bulloni di regolazione. Serrare uniformemente i bulloni di regolazione.

Una volta regolata l'inclinazione, serrare i bulloni di bloccaggio.

1.7.3.2 Piastre di tenuta/sezione di spurgo

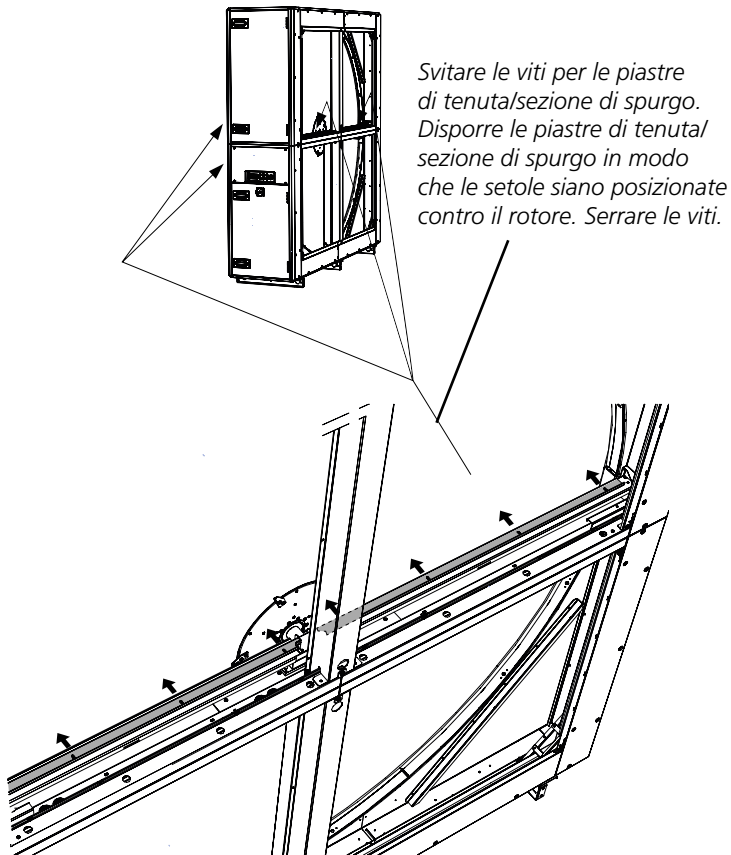

1.7.3.4 Guarnizione in tessuto rivestita in vinile

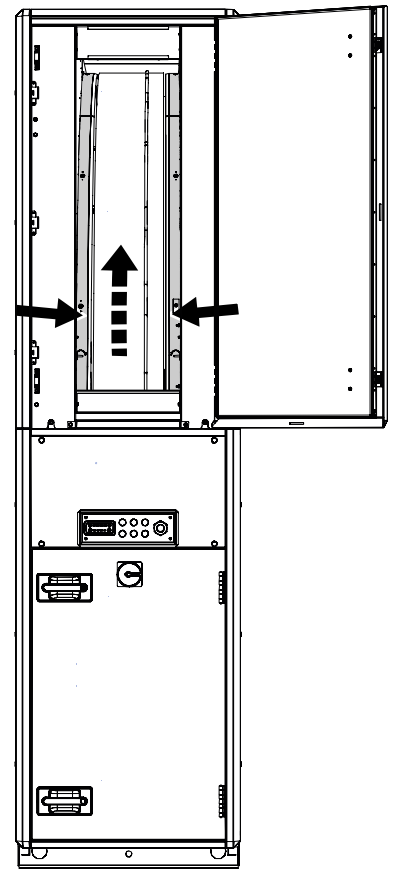

1.7.3.3 Sensore temperatura

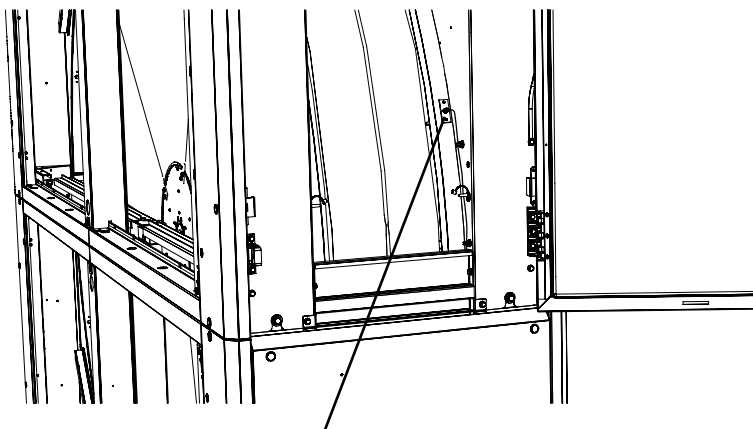

Il sensore temperatura si trova nella sezione inferiore della sezione del rotore. Tirare il sensore temperatura verso la parte superiore della sezione del rotore e spingere in posizione sulla staffa. Fissare il cavo al supporto del cavo.

Far scorrere la guarnizione in tessuto rivestita in vinile del rotore (blu) sopra all'orlo tutto intorno a entrambi i lati del rotore.

1.7.3.5 Tenuta

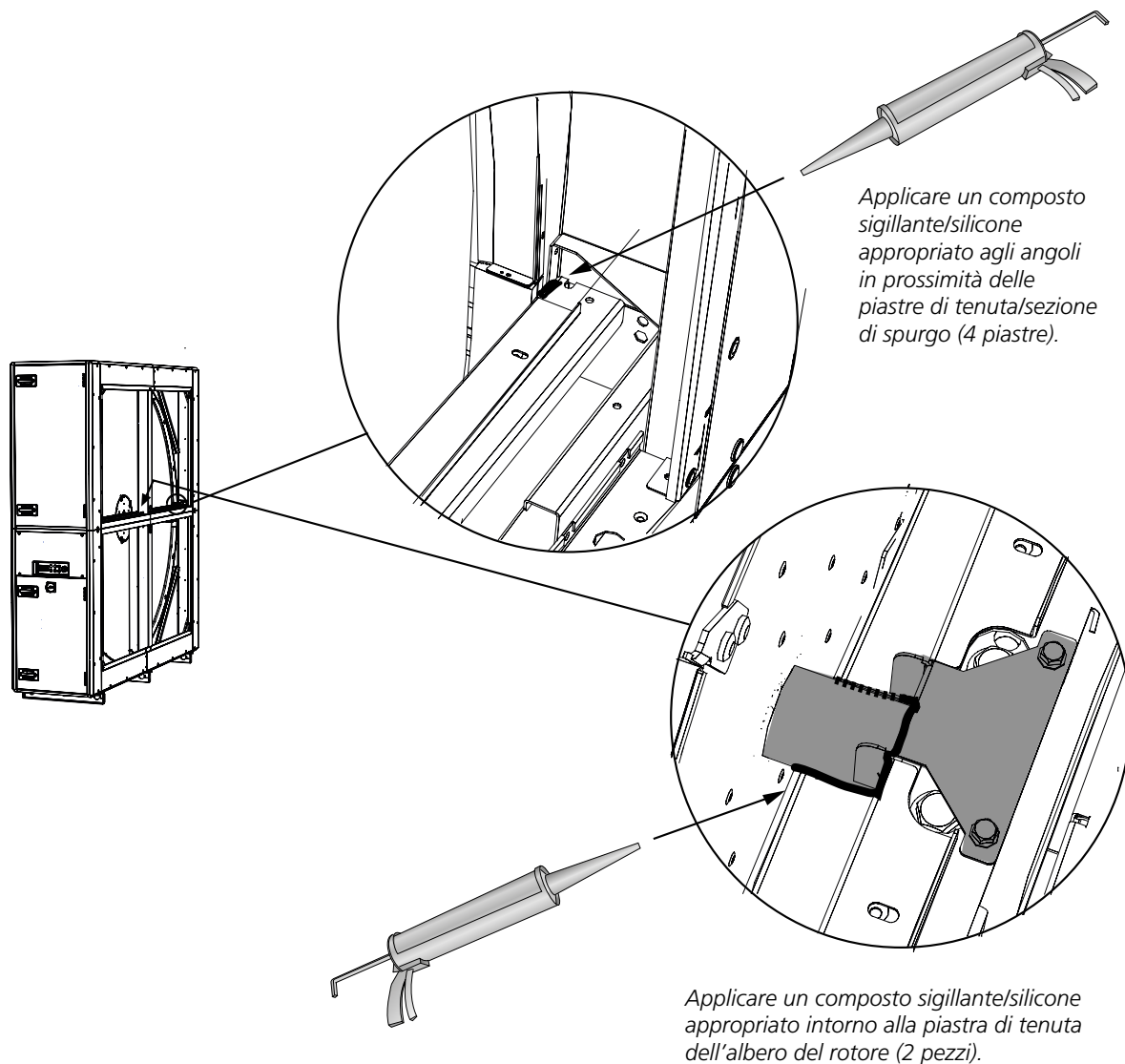

1.8 Versione e disposizione dei ventilatori

Il modello GOLD RX 70+/80+ viene fornito nella versione destra o sinistra. La disposizione delle sezioni funzionali può essere capovolta verticalmente (specificare al momento dell'ordine), vedere l'illustrazione sottostante.

Per informazioni dettagliate sulla configurazione della consegna e sull'installazione della relativa unità di trattamento aria, consultare la targhetta posta sulla sezione inferiore dello scambiatore di calore.

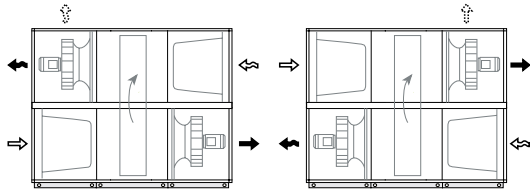

Ventilatore dell'aria di mandata, destro, livello inferiore Ventilatore dell'aria di mandata, destro, livello superiore

Versione destra

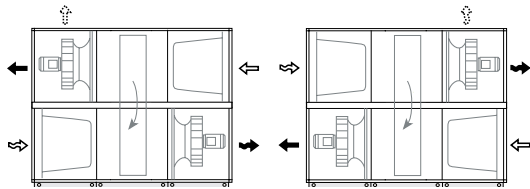

Ventilatore dell'aria di mandata, sinistro, livello superiore Ventilatore dell'aria di mandata, sinistro, livello inferiore

Versione sinistra



Aria esterna

Aria di mandata

Aria di ripresa

Aria di espulsione

1.9 Collegamento delle sezioni dell'unità

1.9.1 Fissaggio, sezione anteriore/centrale

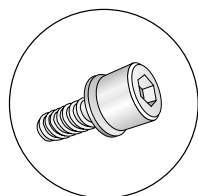

Le sezioni ventilatore/filtro sono posizionate nella sezione dello scambiatore di calore in base alla fornitura di consegna (vedere la Sezione 1.8). Applicare le sezioni ventilatore/filtro sul lato anteriore dell'unità di trattamento aria alla sezione dello scambiatore di calore con i bulloni in dotazione, avvitandoli nei dadi ciechi preinstallati (per un totale di 2 x 4 pezzi.).

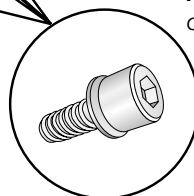
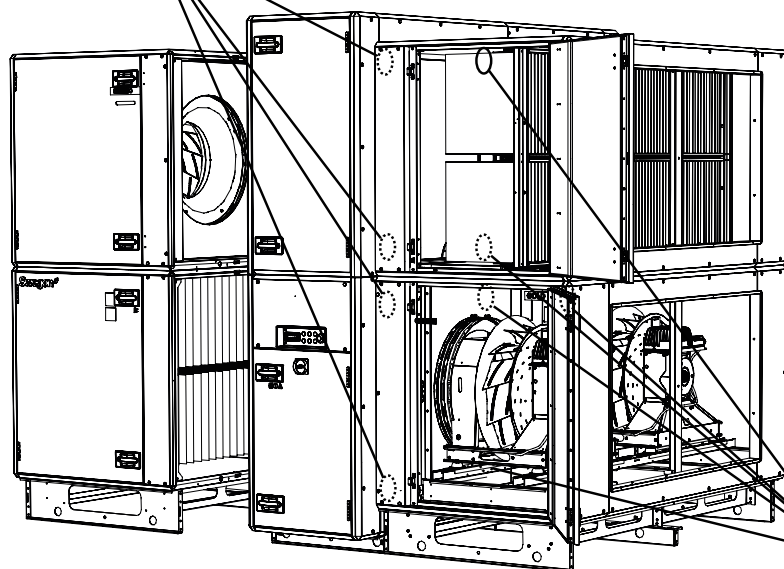

Fissare le sezioni ventilatore/filtro alla sezione dello scambiatore di calore all'interno della sezione centrale dell'unità di trattamento aria utilizzando le viti in dotazione nei dadi ciechi preinstallati (per un totale di 2 x 4 pezzi.). I punti di ancoraggio all'interno dell'unità vengono mostrati nell'illustrazione.

Al fine di accedere ai punti di ancoraggio nella sezione del ventilatore, è necessario allentare i collegamenti flessibili e i gruppi ventilatori e spostarli esternamente verso lo sportello di ispezione. Sarà quindi possibile serrare le viti dall'apertura del raccordo del canale. Le piastre di copertura davanti ai punti di montaggio vengono rimosse.

NOTA! Non è necessario rimuovere completamente i gruppi ventilatori!

1.9.2 Fissaggio, parte posteriore dell'unità

Il fissaggio con le viti sul lato posteriore dell'unità di trattamento aria può essere effettuato in due modi, internamente o esternamente. Il fissaggio esterno (Alt. 1) è appropriato all'uso se c'è spazio libero sufficiente dietro l'unità di trattamento aria, e questa alternativa è più semplice. Se non è disponibile spazio sufficiente, è possibile utilizzare il gruppo interno (Alt. 2).

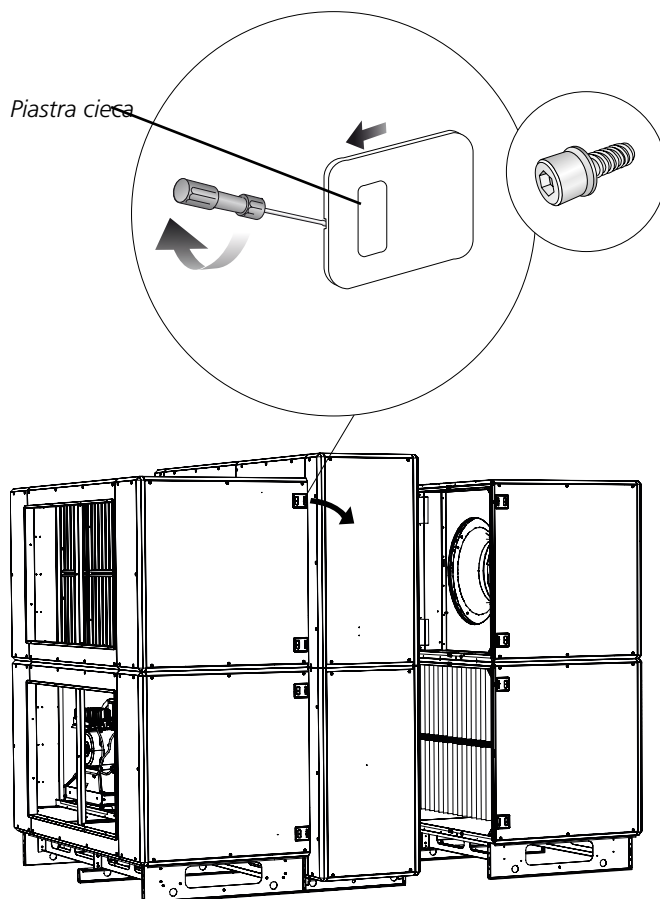

Alt. 1

Fissaggio esterno.

Smontare la piastra cieca e l'isolamento all'interno della copertura sul lato posteriore dell'unità di trattamento aria. Fissare le sezioni ventilatore/filtro alla sezione dello scambiatore di calore con i bulloni in dotazione, avvitandoli nei dadi ciechi preinstallati (per un totale di 2 x 4 pezzi). Reinstallare la piastra cieca e l'isolamento.

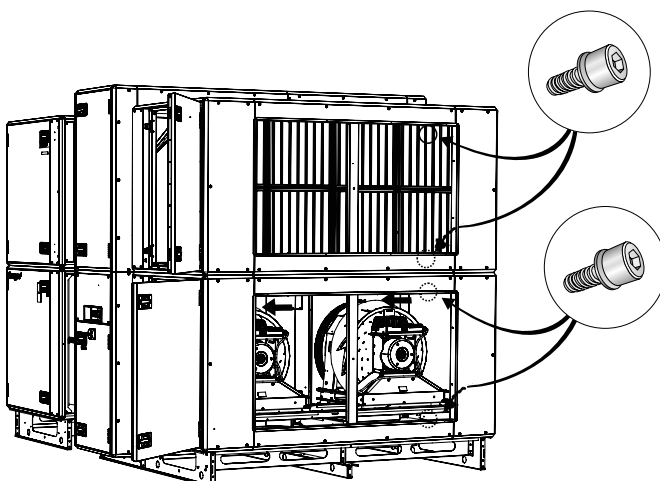

Alt. 2

Installazione interna.

Fissare le sezioni ventilatore/filtro alla sezione dello scambiatore di calore con i bulloni in dotazione, avvitandoli nei dadi ciechi preinstallati (per un totale di 2 x 4 pezzi). I punti di ancoraggio all'interno dell'unità vengono mostrati nell'illustrazione.

Al fine di accedere ai punti di ancoraggio nella sezione del ventilatore, è necessario allentare i collegamenti flessibili e i gruppi ventilatori e spostarli esternamente verso lo sportello di ispezione. Sarà quindi possibile serrare le viti dall'apertura del raccordo del canale. Le piastre di copertura davanti ai punti di montaggio vengono rimosse.

NOTA! *Non è necessario rimuovere completamente i gruppi ventilatori!*

1.9.3 Connettori elettrici a innesto rapido

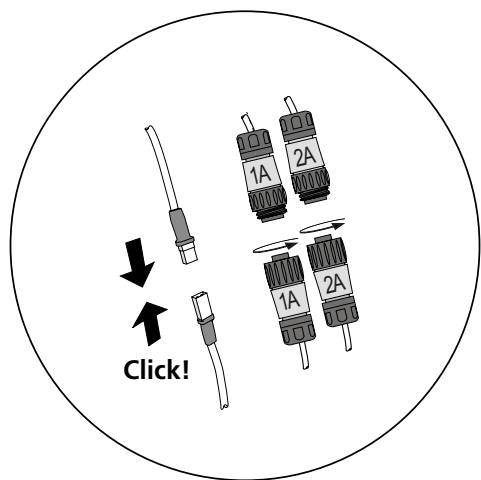

Collegare i cavi elettrici con i connettori elettrici a innesto rapido tra la scatola elettrica e i ventilatori.

L'illustrazione mostra l'unità GOLD RX con ventilatore dell'aria di mandata, destra, verso il basso. Tuttavia, il principio è lo stesso per le altre unità di trattamento aria.

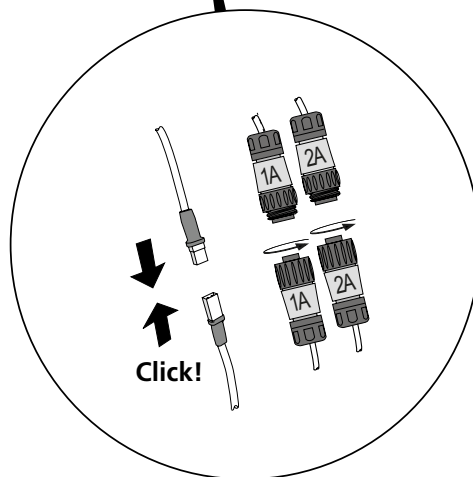
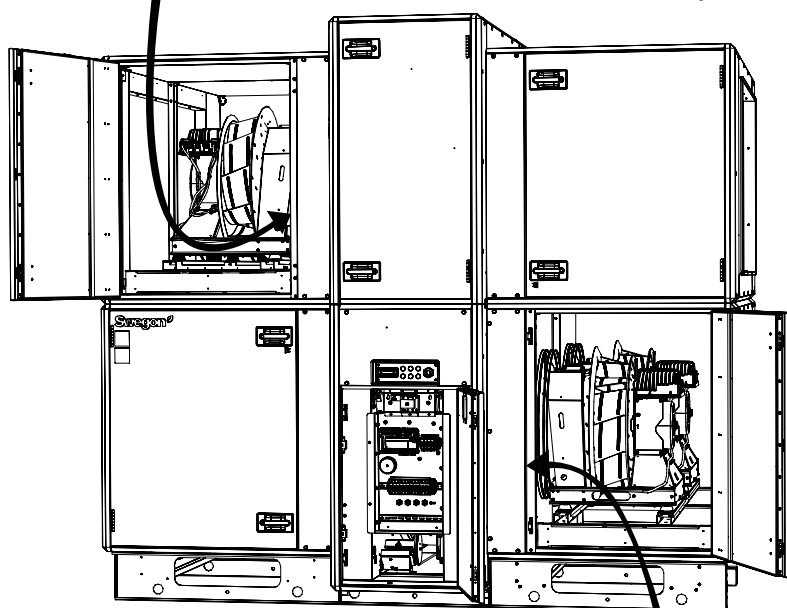

1.9.4 Collegamento dei tubi dell'aria ai sensori di pressione del filtro

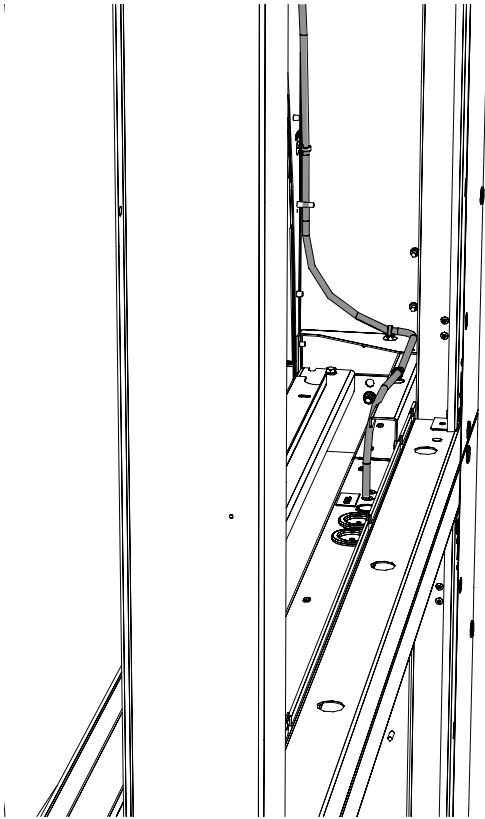

Questo passaggio è necessario solo per le unità di trattamento aria con un ventilatore dell'aria di mandata di livello superiore, in cui deve essere utilizzata la funzione RECO₂.

Collegare il tubo dell'aria del sensore al nipplo. I tubi flessibili e i nippli sono contrassegnati con RECO₂.

1.10 Raccordo canali

I telai di collegamento dell'unità di trattamento aria sono rettangolari e possono essere uniti ai canali mediante morsetti scorrevoli.

I canali devono essere isolati in conformità alle disposizioni locali e agli abituali standard del settore.

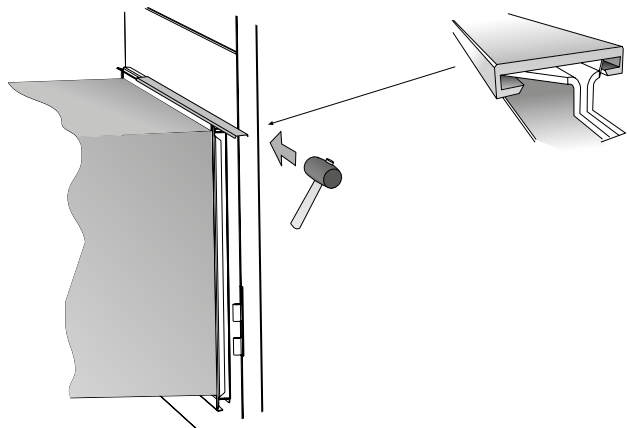
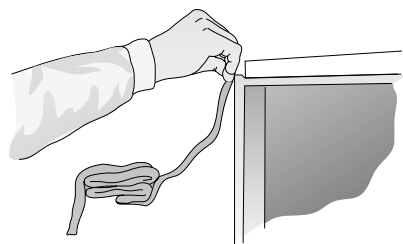

1.11 Installazione del sensore dell'aria di mandata

Il sensore temperatura dell'aria di mandata deve essere montato all'interno del condotto dell'aria di mandata.

Deve essere posizionato in un punto distante almeno 1,5 metri dall'unità di trattamento aria.

NOTA! Se nell'impianto è necessario installare una batteria di riscaldamento e/o un condizionatore d'aria, il sensore deve essere posizionato a 1,5 metri di distanza dall'unità rispetto a tale componente.

1. Misurare e contrassegnare il punto in cui deve essere posizionato il sensore.
2. Praticare un foro di 11 mm di diametro nel condotto dell'aria di mandata.
3. Applicare il prodotto sigillante attorno al foro e fissare il sensore per mezzo di 2 viti autofilettanti.
4. Collegare il connettore rapido del sensore alla presa appropriata sulla scheda dei circuiti di controllo dell'unità di trattamento aria.

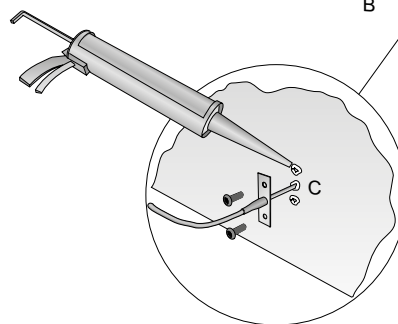
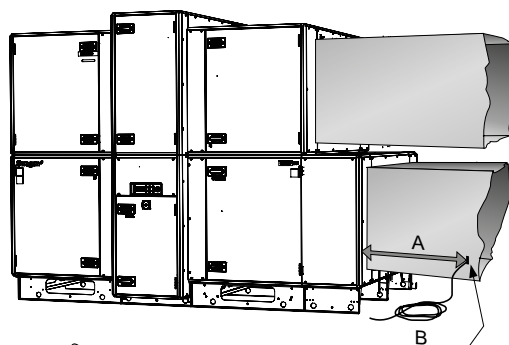
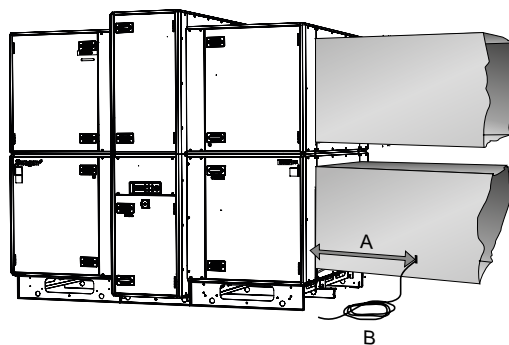

A ≥ 1.500 mm
B = 10.000 mm
C = Ø 11 mm

1.12 Collegamento dell'alimentazione elettrica

I collegamenti elettrici devono essere effettuati da un elettricista qualificato in conformità con le disposizioni locali sulla sicurezza.

Collegare il cavo di alimentazione in ingresso all'interruttore di isolamento di sicurezza interno dell'unità di trattamento aria. Affinché i terminali dell'interruttore di sicurezza siano accessibili, il pannello di ispezione viene aperto.

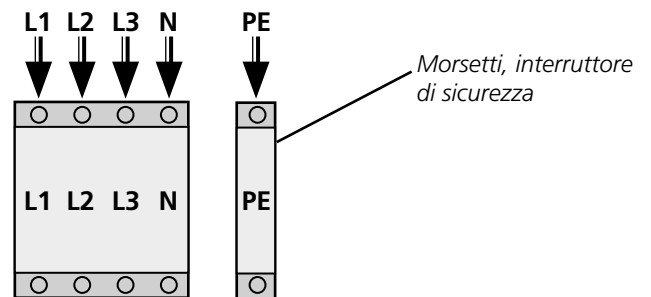
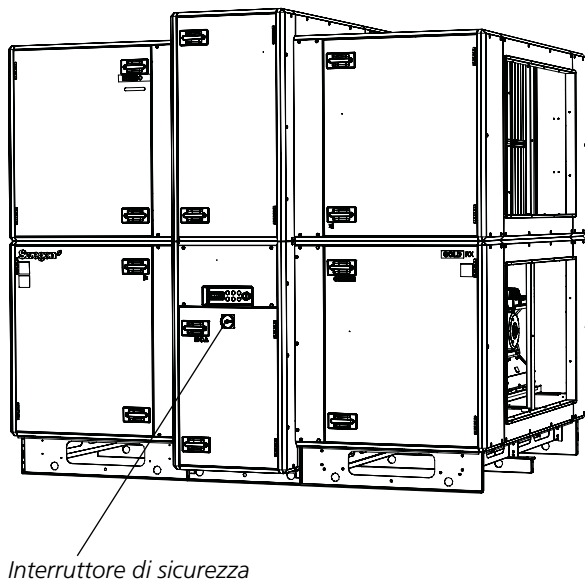

Trifase, cavo a 5 fili, 400 V -10/+15%, 50/60 Hz.

Per le dimensioni della protezione fusibili, consultare le istruzioni Funzionamento e manutenzione

1.13 Collegamento dei cavi esterni

Per accedere alla centralina, aprire lo sportello di ispezione posto davanti allo scambiatore di calore.

Stendere ulteriormente i cavi nella scatola elettrica attraverso i pressacavi sopra la scatola sulla sezione dello scambiatore di calore.

NOTA! I cavi di comunicazione esterni al di fuori dell'unità di trattamento aria devono essere posizionati a una distanza minima di 100 mm dai cavi alimentati.

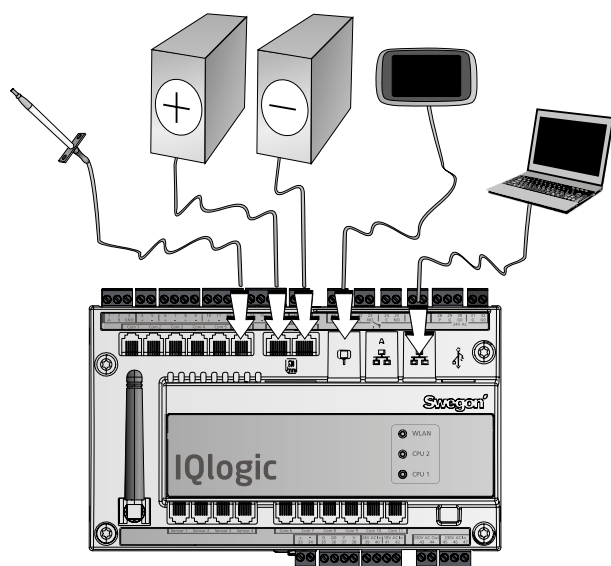
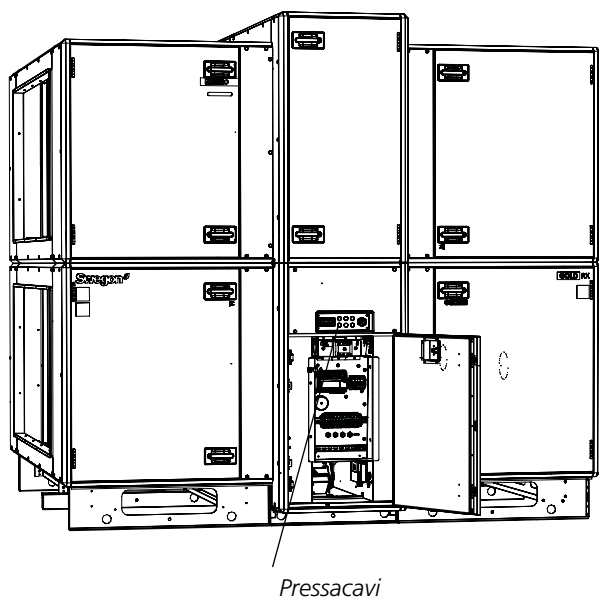

Scheda dei circuiti di controllo all'interno della scatola elettrica

2. Dimensioni

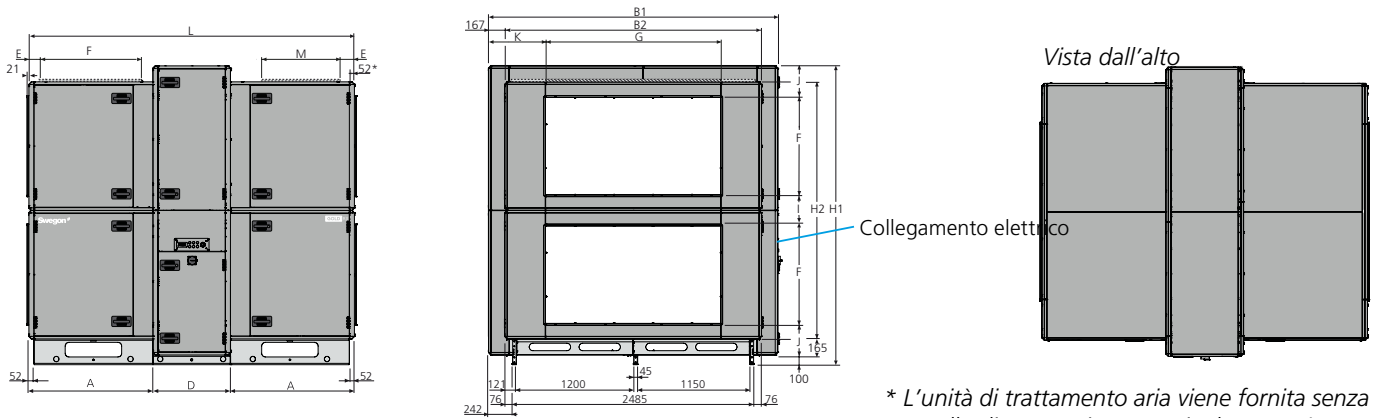

* L'unità di trattamento aria viene fornita senza pannello di connessione terminale se verrà collegato un accessorio per canali collocato in un alloggiamento isolato. L'AHU può anche essere dotata di pannello di collegamento terminale full face (accessorio).

Taglia	A	B1	B2	D	E	F	G	H1	H2	I	J	K	L	M	Peso, kg
070+/080+	1.273,5	2.970	2.637	796	162	1.000	1.800	3.070	2.640	320	325	585	3.343	750	2.614-3.335

Pesi singoli

Sezioni filtro/ventilatore

807-1.070 kg.

Sezione dello scambiatore di calore, montato

1.000-1.195 kg

Sezione dello scambiatore di calore, fornito suddiviso in due sezioni di imballo + rotore

Sezione di imballo inferiore = 420-470 kg

Sezione di imballo superiore = 315-345 kg

Rotore = 305-425 kg

Imballo di trasporto = 140 kg

3. Spiegazione – morsetti, centralina

Il carico massimo ammesso sul raccordo corrispondente è 16 VA.

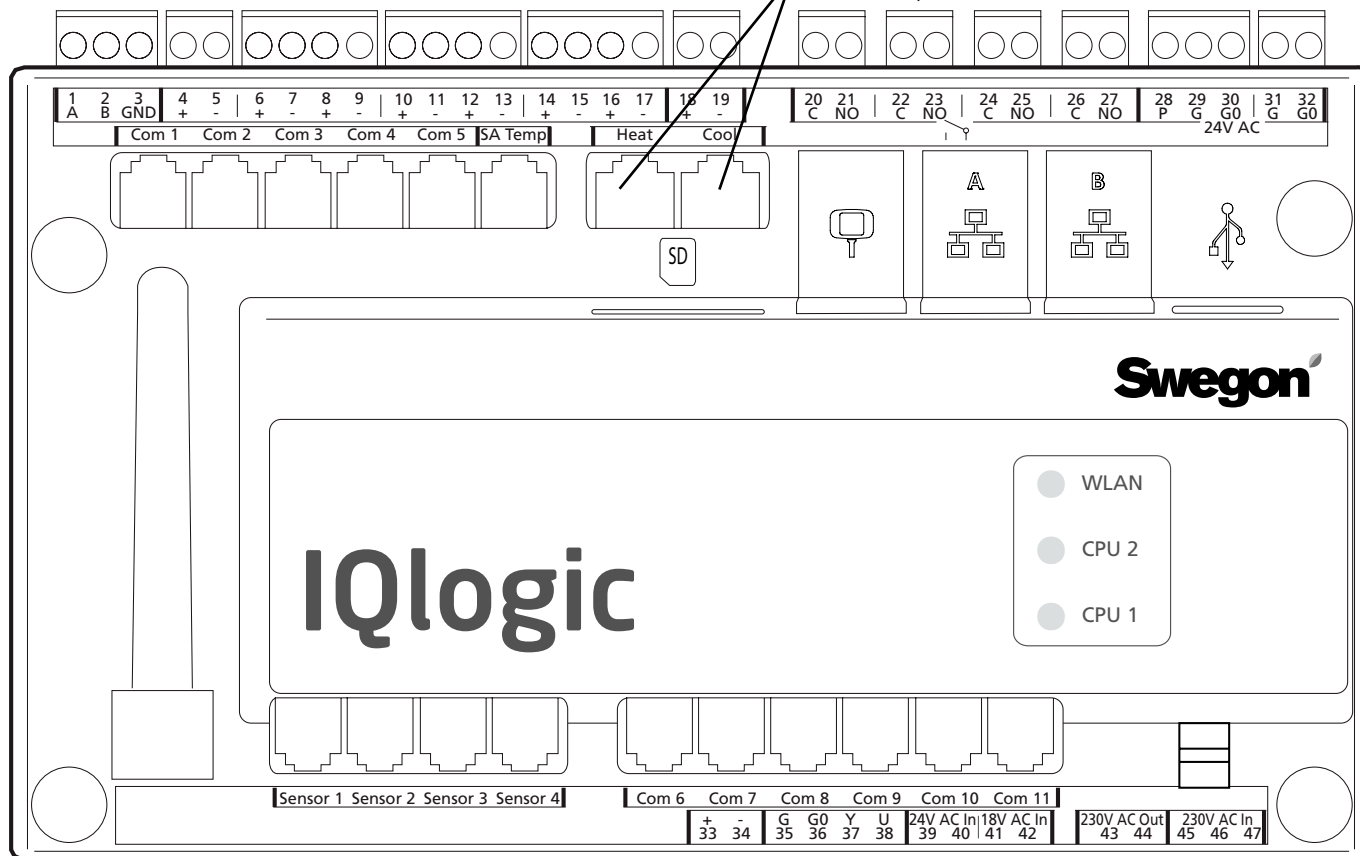

Gli ingressi digitali, morsetti 4-17, sono di tipo a bassissima tensione. Gli ingressi analogici, morsetti 18-19, hanno un'impedenza di ingresso di 66 kΩ.

Morsetto	Funzione	Note
1,2,3	Connessioni per EIA -485	1= connessione di comunicazione A/RT+, 2= connessione di comunicazione B/RT-, 3= GND/COM.
4,5	Arresto esterno	Arresta l'unità di trattamento aria aprendo il circuito. Alla consegna, la funzione è provvista di ponticello. Se il collegamento viene interrotto, l'unità di trattamento dell'aria si arresta.
6,7	Funzione fumo/incendio esterno 1	Funzione esterna incendio e fumo. Alla consegna, la funzione è provvista di ponticello. Se il collegamento viene interrotto, la funzione attiva un allarme.
8,9	Funzione fumo/incendio esterno 2	Funzione esterna incendio e fumo. Alla consegna, la funzione è provvista di ponticello. Se il collegamento viene interrotto, la funzione attiva un allarme.
10,11	Allarme esterno 1	Funzione di contatto esterno. Opzionale: normalmente aperto/normalmente chiuso.
12,13	Allarme esterno 2	Funzione di contatto esterno. Opzionale: normalmente aperto/normalmente chiuso.
14,15	Velocità bassa esterna	Funzione di contatto esterno. Esclude l'interruttore a tempo dall'arresto al funzionamento a bassa velocità
16,17	Velocità elevata esterna	Funzione di contatto esterno. Esclude l'interruttore a tempo dall'arresto o dal funzionamento da bassa ad alta velocità
18,19	Controllo su richiesta	Ingresso per 0-10 V CC. Il segnale d'ingresso influisce sul setpoint dell'aria di mandata/ripresa se l'unità è in funzione in modalità con controllo su richiesta. Per il collegamento di un sensore, ad esempio CO ₂ , CO e VOC
20,21	Pompa di ricircolo, circuito di riscaldamento	Contatto indipendente, max. 5 A/AC1, 2 A/AC3, 250 V CA. Si chiude in caso di carico di riscaldamento.
22,23	Pompa di ricircolo, circuito di raffreddamento o raffreddamento on/off, funzionamento a 1 fase	Contatto indipendente, max. 5 A/AC1, 2 A/AC3, 250 V CA. Si chiude in caso di carico di raffreddamento.
24,25	Raffreddamento, on/off, funzionamento a 2 fasi	Contatto indipendente, max. 5 A/AC1, 2 A/AC3, 250 V CA. Si chiude in caso di carico di raffreddamento.
26,27	Indicazione in servizio	Contatto indipendente, max. 5 A/AC1, 2 A/AC3, 250 V CA. Si chiude in caso di unità in funzione.
28,29,30	Controllo delle serrande	24 V CA. 28= controllato 24 V CA (G), 29= 24 V CA (G), 30= 24 V CA (G0).
31,32	Tensione di controllo ¹⁾	Tensione di controllo 24 V CA. I morsetti 31-32 sono caricati con un totale di 16 VA. Apertura mediante l'interruttore di sicurezza.
33,34	Tensione di riferimento	Uscita per 10 V CC costanti. Carico massimo consentito: 8 mA.
35,36,37,38	Controllo, bocchetta di ricircolo	La bocchetta di ricircolo può essere caricata con max. 2 mA a 10 V CC. 35= 24 V CA (G), 36= 24 V CA (G0), 37= 0-10 V CC segnale di controllo, 38= 0-10 V CC.

Il carico massimo comune ammesso sui terminali 31-32, le uscite per Riscaldamento/Raffreddamento e l'uscita della bocchetta (morsetti 28-30) è 50 VA.

¹⁾ GOLD 100/120: Qualora sia necessario un carico superiore a 16 VA, utilizzare i morsetti 201 (G) e 202 (G0). I morsetti 201-202 possono sopportare un carico totale massimo pari a 48 VA.