

Schwimmbadluftentfeuchter zur Technikraummontage

AirBlue PLT 270-950

Highlights

- Effiziente und leistungsstarke Umluftentfeuchtung
- Korrosionsbeständige Lackierung
- Optional EC-Lüfter mit erhöhter externer Pressung (<math><300\text{ Pa}</math>)
- Optional Teil-Wärmerückgewinnung zur Beckenwassererwärmung
- Optional PWW- oder Elektroheizregister

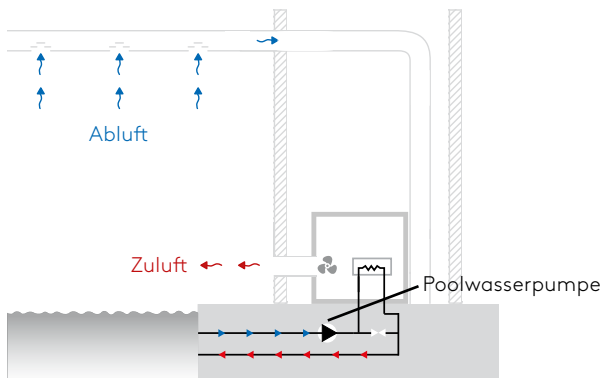

Funktionsschema AirBlue PLT



Vollelektronischer Dixell-Regler



Die Schwimmbadentfeuchter der Serie **AirBlue PLT 270-950** wurden speziell für den Einsatz in kleineren und mittleren Bädern im Privat-, Hotel- und Therapiebereich entwickelt, wo es darum geht, den Grad der Luftfeuchtigkeit zu kontrollieren, der Kondensatbildung vorzubeugen und ein optimales Raumklima zu gewährleisten.

Die Aufstellung der Geräte erfolgt in einem Technikraum außerhalb der Schwimmhalle; zu- und abluftseitig kann ein Anschluss an ein Kanalsystem erfolgen. Verfügbar sind **6 Modelle** mit einer maximalen Entfeuchtungsleistung von 263,1 l/Tag bis 939,3,8 l/Tag (bei 30°C / 80% r. F.).

Um eine einfache Wartung und einen schnellen Service gewährleisten zu können, sind sämtliche Bauteile der Schwimmbadluftentfeuchter leicht zugänglich und austauschbar.

Die Auslieferung der Geräte erfolgt betriebsfertig montiert, mit Kältemittel (R 410A) befüllt, druckgeprüft und verkabelt. Weiterhin werden die AirBlue Schwimmbadluftentfeuchter einer strengen Qualitätsprüfung unterzogen.

Die Herstellung und Prüfung der Geräte erfolgt in Übereinstimmung mit den entsprechenden Normen und Richtlinien. Ein **CE-Zertifikat** liegt jedem AirBlue PLT 270-950 Schwimmbadluftentfeuchter bei Auslieferung bei.

Zudem besitzt der Luftentfeuchter standardmäßig eine Störmeldung, Anzeige der Betriebsstunden über den Regler und einen Sicherungsautomaten. **Luftfilter Klasse G2** gemäß EN 779:2002. Der Filterrahmen ist aus Edelstahl und leicht zu reinigen. Zudem noch einfach zum Austausch zu entnehmen.

Die Geräte können nur eingesetzt werden, wenn die Beckenwasseraufbereitung **mit Chlor** erfolgt.



Schwimmbadentfeuchter zur Technikraummontage		PLT 270	PLT 350	PLT 450	PLT 550	PLT 750	PLT 950
Entfeuchtungsleistung 30°C / 80% r.F.	l/d	263,1	340,2	418,8	566,8	751,1	939,3
Entfeuchtungsleistung 30°C / 60% r.F.	l/d	185,1	262,3	336,3	425,0	596,4	759,7
Entfeuchtungsleistung 27°C / 60% r.F.	l/d	161,4	233,5	302,0	375,7	534,3	680,3
Entfeuchtungsleistung 20°C / 60% r.F.	l/d	111,4	168,5	223,9	267,1	391,0	501,0
Max. Leistungsaufnahme	kW	6,60	7,99	9,85	13,00	16,00	21,00
Leistungsaufnahme 30°C / 80% r.F.	kW	4,90	6,26	8,59	8,00	11,60	15,50
Nom. Stromaufnahme	A	12,0	14,2	17,9	22,0	27,0	39,0
Stromspitze	A	53,6	66,9	103,9	97,9	121,3	178,3
Leistung PWW-Heizregister ³⁾ (optional)	kW	22,8	24,0	24,0	42,0	49,0	56,0
Leistung elektr. Heizregister (optional)	kW	9,0	9,0	9,0	18,0	18,0	18,0
Teilwärmerückgewinnung ⁴⁾ (optional)	kW	1,8	2,2	2,7	3,5	-	-
Schalleistungspegel ¹⁾	dB(A)	70	71	71	73	73	73
Schalldruckpegel ²⁾	dB(A)	63	64	64	66	66	66
Spannungsversorgung	V/-/Hz	400/3/50					
Abmessungen (H/B/T)	mm	989/1.083/845			1.354/1.502/995		
Leergewicht	kg	210	215	220	415	423	430
Luftvolumenstrom	m ³ /h	3.500	4.200	4.200	5.500	7.000	8.500
Externe Pressung	Pa	50/150					
Kältemittel/GWP	kgCO ₂ eq.	R410A/2.088					
Kältemittelinhalt	kg	3,0	2,5	2,5	9,0	8,0	8,0
Betriebsbereich	°C	20 bis 36					
Betriebsbereich relative Feuchte	%	50 bis 99					
Artikel-Nr.		2605991	2605992	2605993	2605994	2605995	2605996

Zubehör PLT							
PWW-Heizregister	Art.-Nr.		2606011				2606012
3-Wege-Ventil eingebaut für PWW-Heizregister	Art.-Nr.		2606013				2606014
Elektrisches Heizregister 9 kW	Art.-Nr.			2606015			
Elektrisches Heizregister 18 kW	Art.-Nr.		-				2606016
Teilwärmerückgewinnung	Art.-Nr.		2606017				2606018
Externer mechanischer Hygrostat	Art.-Nr.			2605997			
Elektronischer Hygrostat / Thermostat eingebaut	Art.-Nr.			2605998			
Fernbedienung (Kabelgebunden)	Art.-Nr.			2605999			
Modbus Interface RS485	Art.-Nr.			2606000			
EC-Lüfter / Erhöhte Pressung ≤ 300 Pa	Art.-Nr.		2606003				2606004
Edelstahlgehäuse	Art.-Nr.		2606001				2606002
Leise Version	Art.-Nr.		2606019				2606020
Luftfilter mit Rahmen für Kanalanschluss	Art.-Nr.		2606005				2606006
Gummischwingungsdämpfer 45mm montiert	Art.-Nr.		2606008				2606009
Manometerset	Art.-Nr.			2606832			
Filter F5	Art.-Nr.			2606399			

1) Schalleistungspegel nach ISO 9614 Lüfter mit 50 Pa externe Pressung (Leise Version)

2) Schalldruck gemessen im Freifeld bei 1 m Abstand nach ISO 9614, Lüfter mit 50 Pa externe Pressung (Leise Version)

3) Bei t_s 30°C, t_w 80/70°C, Verdichter AUS

4) Bei 30°C/80% r.F., t_w 30/35°C

Standort und technische Mindestabstände

Der Standort sollte in Übereinstimmung mit EN 378-1 und 378-3 Standards gewählt werden. Bei der Wahl des Montageortes sollten alle, durch unbeabsichtigtes Ausreten von Kühlmittel verursachten Risiken, berücksichtigt werden.

Das Gerät muss so aufgestellt werden, dass eine Wartung und Reparatur jederzeit möglich ist. Die Garantie deckt keine Kosten für die Bereitstellung von Hebezeug, Plattformen oder sonstigen Hebeanlagen, die zur Durchführung von Reparaturen während der Garantiezeit erforderlich sind.

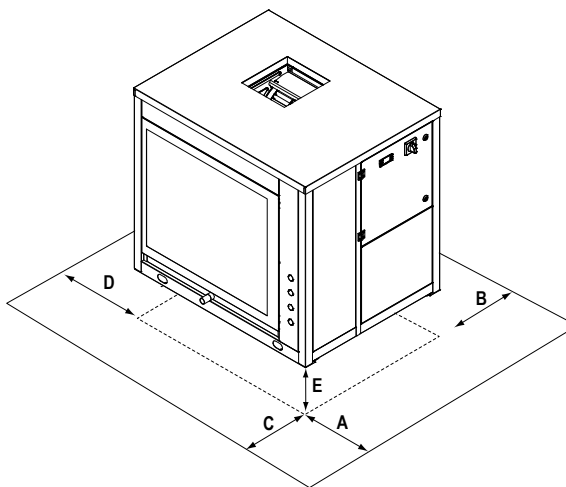

		A	B	C	D	E
PLT 270-950	mm	500	500	700	300	200

Die Garantie erlischt, wenn die Geräte in Umgebungsbedingungen außerhalb dieser Grenzen benutzt werden. Wenn es notwendig ist, die Geräte unter anderen Bedingungen zu betreiben, kontaktieren Sie uns bitte.

Hinweis: Damit eine sichere Funktion des Entfeuchters gewährleistet ist, ist es sehr wichtig einen konstanten Luftvolumenstrom zu fahren, auch mit der Option EC-Lüfter. Der Luftvolumenstrom sollte nahe dem nominalen Wert sein und maximal +/- 10% von diesem abweichen.

Einsatzgrenzen

