

Luftentfeuchter zur Hinterwandmontage

AirBlue ITH 50-200

Highlights

- Effiziente Umluftentfeuchtung
- Geräuscharme Lüfter
- Heißgasabtauung
- Optional Zu- und Abluftplenum inkl. Lüftungsgitter
- Optional ModBus Card RS485

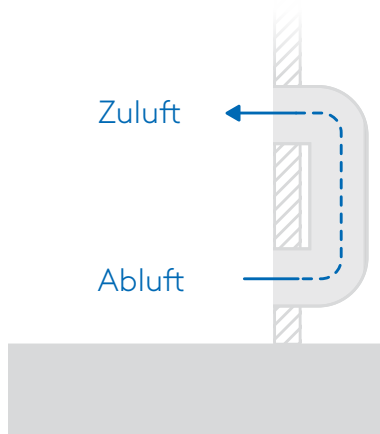

Funktionsschema AirBlue ITH



Vollelektronischer Dixell-Regler

Bei den neuen Luftentfeuchtern der Serie **AirBlue ITH 50-200** handelt es sich um Luftentfeuchter zur Hinterwandmontage, die vorrangig im industriellen und gewerblichen Bereich ihre Anwendung finden.

Die Aufstellung der Geräte erfolgt in einem Technikraum an der zu entfeuchtenden Halle angrenzenden Wand. Verfügbar sind **5 Modelle** mit einer maximalen Entfeuchtungsleistung von 49 l/Tag bis zu 190 l/Tag (bei 30°C / 80% r. F.)

Um eine einfache Wartung und einen schnellen Service gewährleisten zu können, sind sämtliche Bauteile der AirBlue ITH-Luftentfeuchter leicht zugänglich und austauschbar. Die Auslieferung der Geräte erfolgt betriebsfertig montiert, mit Kältemittel (R410A) befüllt, druckgeprüft und verkabelt. Weiterhin werden die AirBlue ITH-Hinterwandluftentfeuchter einer strengen Qualitätsprüfung unterzogen.

Die Herstellung und Prüfung der Geräte erfolgt in Übereinstimmung mit den entsprechenden Normen und Richtlinien. Eine **CE-Zertifizierung** liegt jedem AirBlue ITH-Luftentfeuchter bei Auslieferung bei. Die Geräte der Serie AirBlue ITH verfügen über ein formschönes, abgerundetes Frontdesign und sind in **RAL 9010** lackiert. Die Luftentfeuchter der Serie ITH sind standardmäßig mit Heißgasabtauung ausgestattet, bei der ein Betrieb bis zu einer **Temperatur von 5°C** möglich ist. Zudem besitzt der Luftentfeuchter standardmäßig eine Störmeldung, Anzeige der Betriebsstunden über den Regler und einen Sicherheitsautomaten.





Luftentfeuchter zur Hinterwandmontage		ITH 50	ITH 75	ITH 100	ITH 150	ITH 200
Entfeuchtungsleistung 30°C / 80% r.F.	l/d	49,0	73,0	95,0	155,0	190,0
Entfeuchtungsleistung 30°C / 60% r.F.	l/d	40,1	56,6	77,3	113,1	143,5
Entfeuchtungsleistung 27°C / 60% r.F.	l/d	35,6	50,7	68,9	96,6	131,7
Entfeuchtungsleistung 20°C / 60% r.F.	l/d	25,8	35,6	51,3	71,5	96,6
Entfeuchtungsleistung 10°C / 70% r.F.	l/d	17,3	26,6	33,7	44,3	60,9
Max. Leistungsaufnahme	kW	1,2	1,5	2,0	2,3	3,1
Leistungsaufnahme 30°C / 80% r.F.	kW	0,9	1,2	1,6	1,9	2,5
Nom. Stromaufnahme	A	3,9	5,6	8,4	10,5	13,2
Stromspitze	A	19,1	20,1	38,4	44,7	63,7
Schalleistungspegel ¹⁾	dB(A)	54	57	57	59	61
Schalldruckpegel ²⁾	dB(A)	47	50	50	52	54
Spannungsversorgung	V/~ / Hz	230/1/50				
Abmessungen (H/B/T)	mm	680/706/250	680/1.006/250		770/1.255/300	
Leergewicht	kg	41	57	61	82	87
Luftvolumenstrom	m ³ /h	500	800	1.000	1.400	1.650
Externe Pressung	Pa	40				
Kältemittel/GWP	kgCO ₂ eq.	R410A/2.088				
Kältemittelinhalt	kg	0,47	0,60	0,70	1,20	1,20
Betriebsbereich	°C	5 bis 35				
Betriebsbereich relative Feuchte	%	50 bis 99				
Artikel-Nr.		2606040	2606041	2606042	2606043	2606044

Zubehör ITH				
Externer mechanischer Hygrostat	Art.-Nr.			2606046
Elektr. Hygrostat/Thermostat eingebaut	Art.-Nr.			2606045
Fernbedienung (Kabelgebunden)	Art.-Nr.			2606047
Modbus Interface RS485	Art.-Nr.			2606048
Zu- und Abluftplenum inkl. Lüftungsgitter (Set)	Art.-Nr.	2606361	2606362	2606363
kW-W elektronischer Kondensationswächter zur Montage auf ebenen Flächen (Seite 41)	Art.-Nr.			2570680
AH-30 W elektronischer Raum-/Außenhygrostat IP65 (Seite 41)	Art.-Nr.			2540070
TW Ö/S elektronischer Taupunkt wächter zur Rohrmontage (Seite 41)	Art.-Nr.			2540071

Standort und technische Mindestabstände

Der Standort sollte in Übereinstimmung mit EN 378-1 und 378-3 Standards gewählt werden. Bei der Wahl des Montageortes sollten alle, durch unbeabsichtigtes Austreten von Kühlmittel verursachten Risiken, berücksichtigt werden. Das Gerät muss so aufgestellt werden, dass eine Wartung und Reparatur jederzeit möglich ist. Die Garantie deckt keine Kosten für die Bereitstellung von Hebezeug, Plattformen oder sonstigen Hebeanlagen, die zur Durchführung von Reparaturen während der Garantiezeit erforderlich sind.

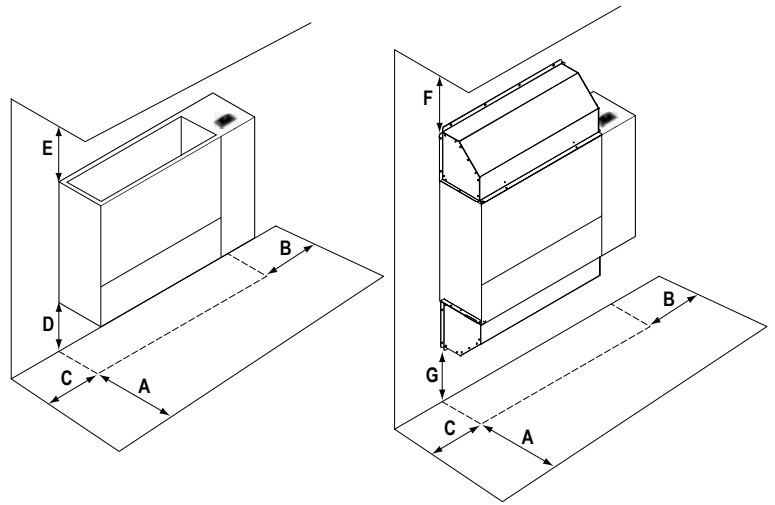

		A	B	C	D	E	F	G
ITH 50-200	mm	1.000	400	250	180	1.500	150	150

Die Garantie erlischt, wenn die Geräte in Umgebungsbedingungen außerhalb dieser Grenzen benutzt werden. Wenn es notwendig ist, die Geräte unter anderen Bedingungen zu betreiben, kontaktieren Sie uns bitte.

Einsatzgrenzen

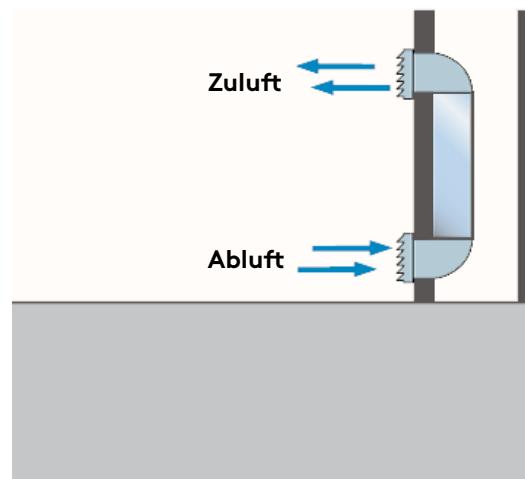
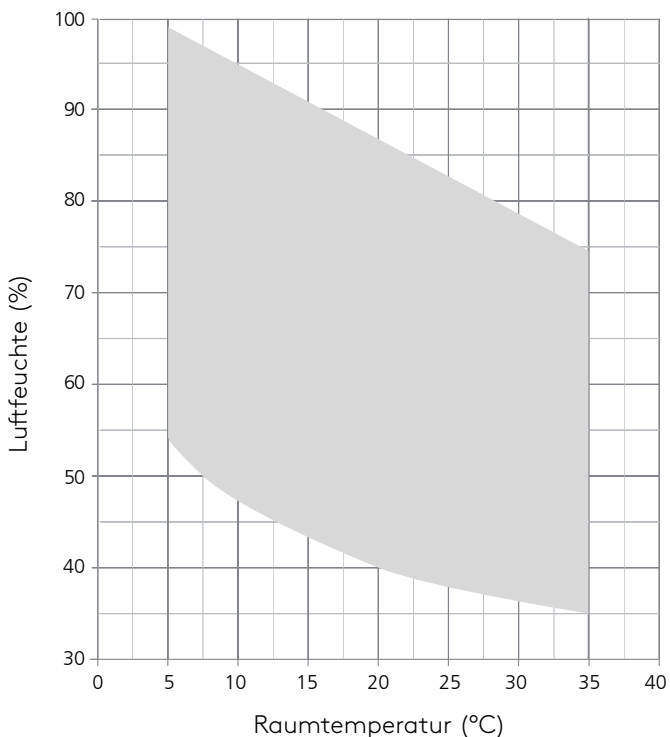

Typische Montage eines ITH im Raum

Optional: Montage des Zu- und Abluftplenums beim ITH

Bei den Modellen der ITH Serie wird die Zu- und Abluft über ein Zu- bzw. Abluftplenum durch die Wand geleitet. Diese Luftkanal-Formteile sind durch geeignete, rostfreie Blechschrauben der Stärke 3,5mm fest mit dem Gehäuse des Luftentfeuchters zu verbinden. Das Gerät und die Luftkanal-Formteile sind mit Befestigungsclips versehen. Setzen Sie das Zu- und Abluftplenum jeweils auf das Gerät und schieben Sie es so weit nach rechts, bis die Befestigungsclips in

den dafür vorgesehenen Öffnungen einrasten. Sowohl der Luftentfeuchter und das Plenum sind mit einigen Löchern für die Befestigungsschrauben angeordnet, wie gezeigt in der Abbildung. Einfügen und Verschieben des Plenums nach rechts, bis die Ausrichtung der Schraubenlöcher sichtbar wird. Danach bitte festschrauben.

