

# Hochleistungs-Luftentfeuchter zur Technikraummontage

AirBlue ILT 270-450 NT

## Highlights

- Entfeuchter zum Anschluss an ein Kanalnetz
- Einsatzbereich bis 1°C
- Heißgasabtauung
- Optional Edelstahlgehäuse
- Optional EC-Lüfter mit erhöhter externer Pressung (<300 Pa)



Vollelektronischer Dixell-Regler

Bei den neuen Luftentfeuchtern der Serie **AirBlue ILT 270-450 NT** handelt es sich um Hochleistungs-Luftentfeuchter, die vorrangig im industriellen und gewerblichen Bereich ihre Anwendung finden.

Verfügbar sind **3 Modelle** mit einer maximalen Entfeuchtungsleistung von 263,1 l/Tag bis 418,8 l/Tag (bei 30°C / 80% r. F.).

Um eine einfache Wartung und einen schnellen Service gewährleisten zu können, sind sämtliche Bauteile der AirBlue ILT 270-450 NT Luftentfeuchter leicht zugänglich und austauschbar.

Die Auslieferung der Geräte erfolgt betriebsfertig montiert, mit Kältemittel (R410A) befüllt, druckgeprüft und verkabelt. Weiterhin werden die AirBlue ILT 270-450 NT Luftentfeuchter einer strengen Qualitätsprüfung unterzogen.

Die Herstellung und Prüfung der Geräte erfolgt in Übereinstimmung mit den entsprechenden Normen und Richtlinien. Ein **CE-Zertifikat** liegt jedem AirBlue ILT 270-450 NT Luftentfeuchter bei Auslieferung bei.

Die Luftentfeuchter der Serie ILT 270-450 NT sind speziell so konzipiert, dass der **Betrieb bis zu einer Temperatur von 1°C möglich ist.**

Zudem besitzt der Luftentfeuchter standardmäßig eine Störmeldung, Anzeige der Betriebsstunden über den Regler und einen Sicherungsautomaten. **Luftfilter Klasse G2 gemäß EN 779:2002.** Der Filterrahmen ist aus Edelstahl und leicht zu reinigen. Zudem noch einfach zum Austausch zu entnehmen.

**Hinweis:** Damit eine sichere Funktion des Entfeuchters gewährleistet ist, ist es sehr wichtig einen konstanten Luftvolumenstrom zu fahren, auch mit der Option EC-Lüfter. Der Luftvolumenstrom sollte nahe dem nominalen Wert sein und maximal +/- 10% von diesem abweichen.





Hochleistungs-Luftentfeuchter zur Technikraummontage		ILT 270 NT	ILT 350 NT	ILT 450 NT
Entfeuchtungsleistung 30°C / 80% r.F.	l/d	<b>263,1</b>	<b>340,2</b>	<b>418,8</b>
Entfeuchtungsleistung 30°C / 60% r.F.	l/d	<b>185,1</b>	<b>262,3</b>	<b>336,3</b>
Entfeuchtungsleistung 27°C / 60% r.F.	l/d	<b>161,4</b>	<b>233,5</b>	<b>302,0</b>
Entfeuchtungsleistung 20°C / 60% r.F.	l/d	<b>111,4</b>	<b>168,5</b>	<b>223,9</b>
Entfeuchtungsleistung 10°C / 70% r.F.	l/d	<b>75,6</b>	<b>118,3</b>	<b>160,9</b>
Entfeuchtungsleistung 5°C / 70% r.F.	l/d	<b>46,7</b>	<b>80,2</b>	<b>112,2</b>
Max. Leistungsaufnahme	kW	7,50	7,99	9,85
Leistungsaufnahme 30°C / 80% r.F.	kW	4,90	6,26	8,59
Leistungsaufnahme 5°C / 70% r.F.	kW	3,20	4,86	5,59
Nom. Stromaufnahme	A	12,0	14,2	17,9
Stromspitze	A	53,6	66,9	103,9
Schalleistungspegel <sup>1)</sup>	dB(A)	70	71	71
Schalldruckpegel <sup>2)</sup>	dB(A)	63	64	64
Spannungsversorgung	V/~ / Hz	400/3/50		
Abmessungen (H/B/T)	mm	989/1.083/845		
Leergewicht	kg	210	215	220
Luftvolumenstrom	m <sup>3</sup> /h	3.500	4.200	4.200
Externe Pressung	Pa	50/150		
Kältemittel/GWP	kgCO <sub>2</sub> eq.	R410A/2.088		
Kältemittelinhalt	kg	3,0	2,5	2,5
Betriebsbereich	°C	1 bis 35		
Betriebsbereich relative Feuchte	%	50 bis 99		
Artikel-Nr.		2605712	2605713	2605714

Zubehör ILT-NT		
Externer mechanischer Hygrostat	Art.-Nr.	2605716
Elektronischer Hygrostat / Thermostat eingebaut	Art.-Nr.	2605717
Fernbedienung (Kabelgebunden)	Art.-Nr.	2605719
Modbus Interface RS485	Art.-Nr.	2605720
EC-Lüfter / Erhöhte Pressung $\leq 300$ Pa	Art.-Nr.	2605723
Fahrbare Version mit Rollen	Art.-Nr.	2605722
Edelstahlgehäuse	Art.-Nr.	2605721
Geräuschreduzierung	Art.-Nr.	2605726
Gummischwingungsdämpfer 45mm montiert	Art.-Nr.	2605725
Luftfilter mit Rahmen für Kanalanschluss	Art.-Nr.	2605724
Hutzen Blech verzinkt	Art.-Nr.	2605727
Hutzen Edelstahl	Art.-Nr.	2605728
Stecker für Hygrostat-Anschluss	Art.-Nr.	2606428
Manometerset	Art.-Nr.	2606827
Filter F5	Art.-Nr.	2606396
kW-W elektronischer Kondensationswächter zur Montage auf ebenen Flächen (Seite 41)	Art.-Nr.	2570680
AH-30 W elektronischer Raum-/Außenhygrostat IP65 (Seite 41)	Art.-Nr.	2540070
TW Ö/S elektronischer Taupunktwachter zur Rohrmontage IP65 (Seite 41)	Art.-Nr.	2540071

### Standort und technische Mindestabstände

Der Standort sollte in Übereinstimmung mit EN 378-1 und 378-3 Standards gewählt werden. Bei der Wahl des Montageortes sollten alle, durch unbeabsichtigtes Austreten von Kühlmittel verursachten Risiken, berücksichtigt werden.

Das Gerät muss so aufgestellt werden, dass eine Wartung und Reparatur jederzeit möglich ist. Die Garantie deckt keine Kosten für die Bereitstellung von Hebezeug, Plattformen oder sonstigen Hebeanlagen, die zur Durchführung von Reparaturen während der Garantiezeit erforderlich sind.

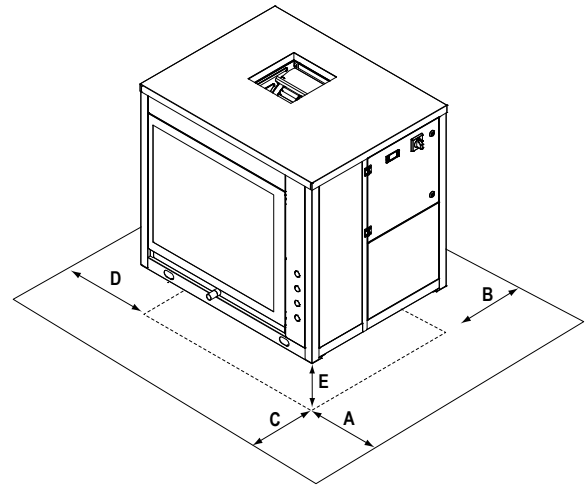

		A	B	C	D	E
ILT 270-450 NT	mm	500	500	700	500	200

Die Garantie erlischt, wenn die Geräte in Umgebungsbedingungen außerhalb dieser Grenzen benutzt werden. Wenn es notwendig ist, die Geräte unter anderen Bedingungen zu betreiben, kontaktieren Sie uns bitte.

### Einsatzgrenzen

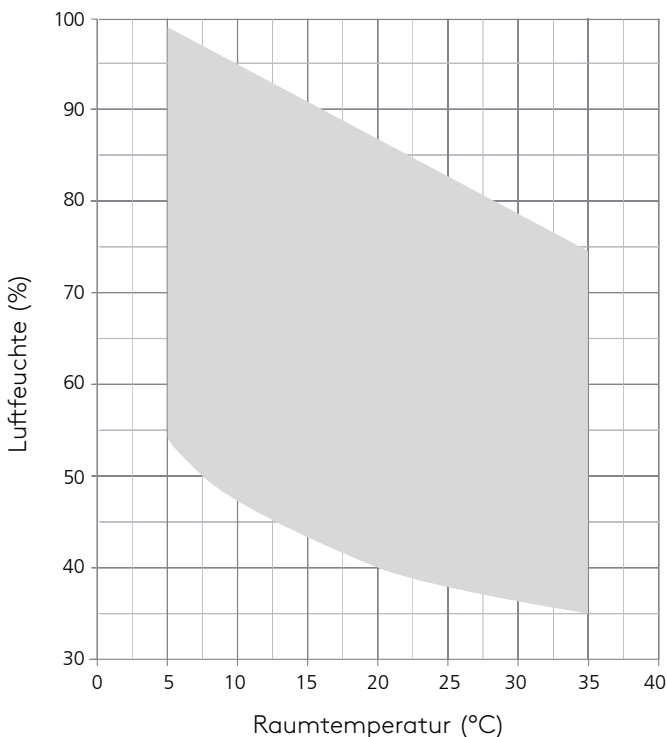

### Hebe- und Fördertechnik

Beim Entladen des Gerätes sollten ruckartige Bewegungen vermieden werden, um den Kältemittelkreislauf, die Kupferrohre und alle anderen Teile des Gerätes vor Beschädigungen zu schützen. Die Geräte können mit einem Gabelstapler oder alternativ mit Gurten angehoben werden, jedoch sollte dabei stets darauf geachtet werden, dass das Gehäuse des Gerätes nicht beschädigt wird. Es ist wichtig, das Gerät stets in der Horizontalen zu halten, um Schäden an den innenliegenden Bauteilen zu vermeiden.

