

Hochleistungs-Luftentfeuchter zur Technikraummontage

AirBlue ILT 150/200

Highlights

- Entfeuchter zum Anschluss an ein Kanalnetz
- Heißgasabtauung
- Optional Edelstahlgehäuse
- Optional EC-Lüfter mit erhöhter externer Pressung (<300 Pa)



Vollelektronischer Dixell-Regler



Bei den neuen Luftentfeuchtern der **Serie AirBlue ILT 150/200** handelt es sich um Hochleistungs-Luftentfeuchter, die vorrangig im industriellen und gewerblichen Bereich ihre Anwendung finden.

Verfügbar sind **2 Modelle** mit einer maximalen Entfeuchtungsleistung von 157,1 l/Tag und 194,3 l/Tag (bei 30°C / 80% r. F.).

Um eine einfache Wartung und einen schnellen Service gewährleisten zu können, sind sämtliche Bauteile der AirBlue ILT 150/200 Luftentfeuchter leicht zugänglich und austauschbar.

Die Auslieferung der Geräte erfolgt betriebsfertig montiert, mit Kältemittel (R 410A) befüllt, druckgeprüft und verkabelt. Weiterhin werden die **AirBlue ILT 150/200** Luftentfeuchter einer strengen Qualitätsprüfung unterzogen.

Die Herstellung und Prüfung der Geräte erfolgt in Übereinstimmung mit den entsprechenden Normen und Richtlinien. Ein CE-Zertifikat liegt jedem AirBlue ILT 150/200 Luftentfeuchter bei Auslieferung bei.

Die Luftentfeuchter der Serie ILT 150/200 sind standardmäßig mit **Heißgasabtauung** ausgestattet, bei der ein Betrieb bis zu einer **Temperatur von 5°C** möglich ist. Zudem besitzt der Luftentfeuchter standardmäßig eine Störmeldung, Anzeige der Betriebsstunden über den Regler und einen Sicherungsautomaten. **Luftfilter Klasse G2 gemäß EN 779:2002**. Der Filterrahmen ist aus Edelstahl und leicht zu reinigen. Zudem noch einfach zum Austausch zu entnehmen.

Hinweis: Damit eine sichere Funktion des Entfeuchters gewährleistet ist, ist es sehr wichtig einen konstanten Luftvolumenstrom zu fahren, auch mit der Option EC-Lüfter. Der Luftvolumenstrom sollte nahe dem nominalen Wert sein und maximal +/- 10% von diesem abweichen.



Hochleistungs-Luftentfeuchter zur Technikraummontage		ILT 150	ILT 200
Entfeuchtungsleistung 30°C / 80% r.F.	l/d	157,1	194,3
Entfeuchtungsleistung 30°C / 60% r.F.	l/d	111,0	145,3
Entfeuchtungsleistung 27°C / 60% r.F.	l/d	99,7	127,8
Entfeuchtungsleistung 20°C / 60% r.F.	l/d	66,6	90,6
Entfeuchtungsleistung 10°C / 70% r.F.	l/d	43,9	60,7
Max. Leistungsaufnahme	kW	2,68	3,44
Leistungsaufnahme 30°C / 80% r.F.	kW	2,27	2,90
Nom. Stromaufnahme	A	12,4	15,7
Stromspitze	A	46,0	65,0
Schallleistungspegel ¹⁾	dB(A)	67	69
Schalldruckpegel ²⁾	dB(A)	60	62
Spannungsversorgung	V/-/Hz	230/1/50	
Abmessungen (H/B/T)	mm	850/700/575	
Leergewicht	kg	132	135
Luftvolumenstrom	m ³ /h	1.500	1.800
Externe Pressung	Pa	50/150	
Kältemittel/GWP	kgCO ₂ eq.	R410A/2.088	
Kältemittelinhalt	kg	1,1	
Betriebsbereich	°C	5 bis 35	
Betriebsbereich relative Feuchte	%	50 bis 99	
Artikel-Nr.		2605665	2605666

Zubehör ILT		
Externer mechanischer Hygrostat	Art.-Nr.	2605667
Elektronischer Hygrostat / Thermostat eingebaut	Art.-Nr.	2605668
Fernbedienung (Kabelgebunden)	Art.-Nr.	2605669
Modbus Interface RS485	Art.-Nr.	2605670
EC-Lüfter / Erhöhte Pressung ≤ 300 Pa	Art.-Nr.	2605671
Fahrbare Version mit Rollen	Art.-Nr.	2605672
Edelstahlgehäuse	Art.-Nr.	2605673
Geräuschreduzierung	Art.-Nr.	2605676
Gummischwingungsdämpfer 45mm montiert	Art.-Nr.	2605675
Luftfilter mit Rahmen für Kanalanschluss	Art.-Nr.	2605674
Hutzen Blech verzinkt	Art.-Nr.	2605677
Hutzen Edelstahl	Art.-Nr.	2605679
Stecker für Hygrostat-Anschluss	Art.-Nr.	2606390
Manometerset	Art.-Nr.	2606824
Filter F5	Art.-Nr.	2606393
kW-W elektronischer Kondensationswächter zur Montage auf ebenen Flächen (Seite 41)	Art.-Nr.	2570680
AH-30 W elektronischer Raum-/Außenhygrostat IP65 (Seite 41)	Art.-Nr.	2540070
TW Ö/S elektronischer Taupunkt wächter zur Rohrmontage IP65 (Seite 41)	Art.-Nr.	2540071

Standort und technische Mindestabstände

Der Standort sollte in Übereinstimmung mit EN 378-1 und 378-3 Standards gewählt werden. Bei der Wahl des Montageortes sollten alle, durch unbeabsichtigtes Austreten von Kühlmittel verursachten Risiken, berücksichtigt werden.

Das Gerät muss so aufgestellt werden, dass eine Wartung und Reparatur jederzeit möglich ist. Die Garantie deckt keine Kosten für die Bereitstellung von Hebezeug, Plattformen oder sonstigen Hebeanlagen, die zur Durchführung von Reparaturen während der Garantiezeit erforderlich sind.

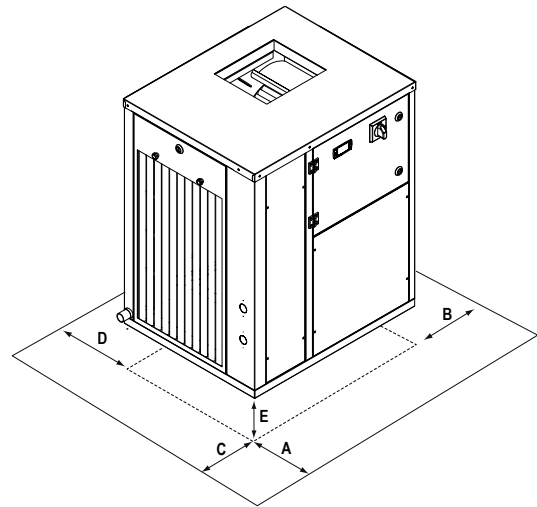

		A	B	C	D	E
ILT 150/200	mm	300	300	500	300	200

Die Garantie erlischt, wenn die Geräte in Umgebungsbedingungen außerhalb dieser Grenzen benutzt werden. Wenn es notwendig ist, die Geräte unter anderen Bedingungen zu betreiben, kontaktieren Sie uns bitte.

Einsatzgrenzen

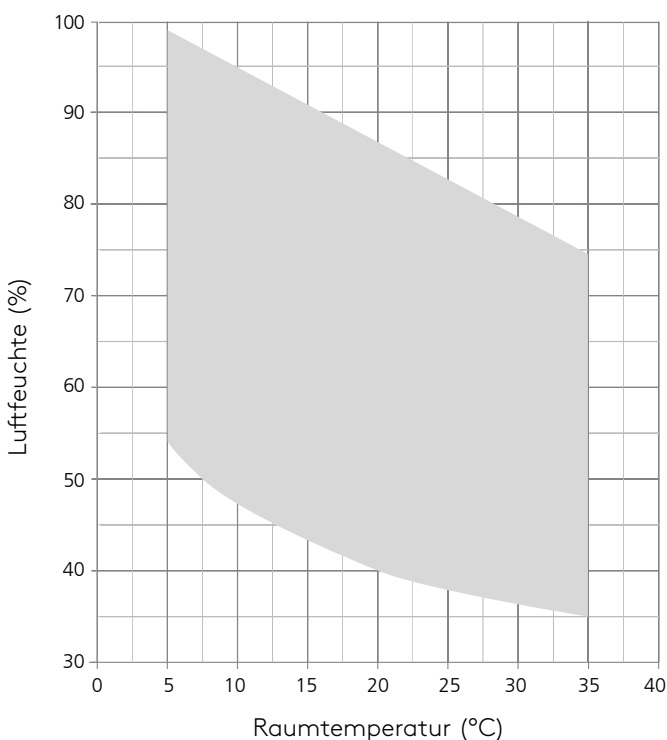

Hebe- und Fördertechnik

Beim Entladen des Gerätes sollten ruckartige Bewegungen vermieden werden, um den Kältemittelkreislauf, die Kupferrohre und alle anderen Teile des Gerätes vor Beschädigungen zu schützen. Die Geräte können mit einem Gabelstapler oder alternativ mit Gurten angehoben werden, jedoch sollte dabei stets darauf geachtet werden, dass das Gehäuse des Gerätes nicht beschädigt wird. Es ist wichtig, das Gerät stets in der Horizontalen zu halten, um Schäden an den innenliegenden Bauteilen zu vermeiden.

